

Instalace CA-1802 „Athos“ – RESET 2

do vozidla, které má originální dálkové ovládání centrálního zamykání

V tomto režimu autoalarm umožňuje:

- být zajišťován a odjišťován současně s ovládním zamčení a odemčení centrálního zamykání originálním dálkovým ovladačem
- automatické odesílání poplachových a informačních SMS textových zpráv až na 4 mobilní telefony
- zavolání při poplachu na nastavená telefonní čísla a předání akustického varovného signálu
- zjištění polohy vozidla pomocí služby LOCATOR (T-mobile)
- předávání údajů na pult centrální ochrany (PCO)
- možnost dálkového zablokování vozu z mobilního telefonu

- dálkové ovládání a programování autoalarmu z mobilního telefonu
- zabezpečení nákladního prostoru vozidla nebo garáže pomocí až 8 bezdrátových detektorů řady JA-8x
- připojení hands free sady pro telefonování a odposlech z kabiny vozu (příjem přichozích hovorů a volání až na 4 nastavená čísla)
- pomocí modulu CR-11A rozšiřovat funkce autoalarmu, např. ovládání nezávislého spotřebiče ve vozidle pomocí SMS (pouze 12V)
- nastavování a ovládání prostřednictvím webové stránky www.GSMlink.cz
- instalaci do vozů s palubním napětím 12 nebo 24 V

1 Upozornění před montáží

Autoalarm je určen pro odbornou montáž. Je vhodný do vozidel s palubním napětím 12V nebo 24V a s ukotveným záporným pólem akumulátoru. Instaluje se do interiéru vozu. Při prvním připojení napájení dojde k načtení hodnoty napájecího napětí a vychozímu nastavení vstupů autoalarmu.

Před instalací odpojte akumulátor. U vozů s airbagem nesmí být při manipulaci s akumulátorem nikdo ve vozidle. Odpojení akumulátoru může též vyvolat některé přístroje vozu (hodiny, předvolby atd.). Při instalaci se vyhněte vrtání otvorů do kovových částí karoserie. Výrobce zařízení neodpovídá za škody způsobené špatnou či nevhodnou aplikací výrobku. Pro lisované spoje užívejte nářadí určené k tomuto účelu. Pokud některý vodič v kabeláži alarmu nevyužijete, ustiřte jej 10 cm od konektoru, zaizolujte a zabandážujte do svazku.

Při instalaci CA-1802 do vozidel s palubním napětím 24V je nutné počítat s následujícími omezeními:

1. k autoalarmu nelze připojit sadu handsfree HF-03
2. výstup SIR spíná pro akustické signály napájecí napětí. Na tomto výstupu je tedy spínáno 24V a tudíž je nutné místo standardně balené sirény SA-530 použít typ SA-606-24V (v tomto případě je nutné prodloužit potvrzovací impuls sirény na 100 ms)

2 Zapojení autoalarmu

- **Žlutý** – výstup **siréna** – spíná +12 V (24 V) / max. 1,3A. Signalizuje poplach (30s) a potvrzuje ovládací signály¹.
- **Šedý** - vstup **dveřních spínačů**. Reaguje na spojení či odpojení od kostry (volitelná detekce klidového stavu). Spínače doplňte do všech dveří kabiny.
- **Bílý - vstup INP1** - podmiňovací vstup pro změnu stavu autoalarmu. Pokud dojde k uzamčení vozu a na tomto vstupu se objeví změna stavu (bliknou blinkry)¹, dojde k zajištění alarmu. Při odemčení vozu a změně stavu na tomto vstupu dojde k odjištění alarmu. Změna se při odjištění musí na tomto vstupu objevit vždy.
- **Žluto-bílý - vstup INP2** – poplachový vstup, reaguje na spojení či odpojení od kostry (volitelná detekce klidového stavu).
- **Modrý** - signál **zapnutí klíčku zapalování**. Reaguje na +12V (24V) ze spínací skříňky. Zkontrolujte, zda je napětí na připojovacím vodiči přítomno i během startování.
- **Zelený** – signální **kontrolka LED** – instalujte na viditelné místo na palubní desce, opačný konec vodiče připojte na kostru.
- **Bílo-černý** (pozice 10) – „Zajisti“, **Bílo-modrý** (pozice 11) – „Odjisti“ – vstupy pro ovládání zajištění a odjištění. Reagují na spojení či odpojení od GND. Lze je připojit na vstupy řídicí jednotky centrálního zamykání snímající stav zamčení a odemčení. Pokud nejsou k dispozici, lze vstupy autoalarmu připojit přímo na silové vodiče motorů centr. zamykání.
- **Černý - kostra** - připojte na originální kostičky bod.
- **Červený - napájení +12V (24V)** - připojte na přívod z akumulátoru. Napájení zapněte až po důkladné kontrole celé instalace!
- **Oranžový - záložní akumulátor** – připojení záložního akumulátoru typ BB-02. (kapacita 450 mAh, odběr do 20 mA.)
- **2x Hnědý** – imobilizační okruh (max. 8A trvale, 12A špičkově).
- **Růžový - výstup AUX** – volitelná funkce výstupu viz tab.7 - napájení externích čidel spíná +12V/20mA nebo sběrnicová komunikace pro moduly CR-11A.

K autoalarmu lze připojit **Handsfree sadu** typ HF-03². Tou je pak možno prostřednictvím autoalarmu z vozidla telefonovat a také umožňuje odposlech při poplachu a při zablokování vozu. Sada se zapojuje do RJ konektoru na přední straně jednotky autoalarmu.

3 Vložení SIM karty a první zapnutí

1. Před vložení SIM karty vypněte její ochranu PIN kódem. Pokud SIM karta neumožňuje vypnutí, změňte PIN kód na 0000. Poznačte si též telefonní číslo SIM karty. V telefonním seznamu SIM karty doporučujeme vymazání všech původních zápisů.

¹ volitelná funkce
² volitelné příslušenství

2. Vložení SIM karty: tenkým předmětem zatlačte na žlutý kolík pro vysunutí držáku SIM (přední strana alarmu), vložte SIM kartu do pouzdra vodivými kontakty nahoru a pouzdro opatrně zasuňte zpět až na doraz.

3. Instalujte přiloženou GSM anténu - (autoalarm nesmí být připojen k napájení bez připojené GSM antény !!!). Anténa je vybavena samolepicí páskou a lepší se na sklo vozu, případně jiné vhodné umístění (pod horní část přístrojové desky). Nesmí být umístěna na kovové části nebo v jejich těsné blízkosti. Anténu neinstalujte v blízkosti autoalarmu ani jiného elektronického zařízení. Doporučujeme ji instalovat tak, aby nebyla příliš viditelná (nejlépe na tónovanou část okna). Podklad dobře očistěte a osušte. Pokud má vozidlo z výroby připravenou GSM anténu, je možné ji zapojit k alarmu. Nemá-li konektor shodný, použijte vhodnou redukci.

4. Zkontrolujte zapojení a připojte napájení. Svit kontrolky a houknutí sirény signalizuje přihlašování zařízení do GSM sítě, vyčkejte zhasnutí kontrolky (až 1 minutu). Nyní je alarm přihlášen do sítě GSM.

Pokud signálka nezhasne do 1 minuty, síť se nepřihlásila. V takovém případě vypněte napájení, vyjměte SIM kartu, zkontrolujte čistotu kontaktů na SIM, vložte ji do mobilního telefonu a zkontrolujte, zda lze v daném místě navázat spojení. Zkontrolujte také, že na SIM kartě je vypnut PIN kód (případně nastaven na 0000). Pokud je kontrola spojení mobilním telefonem úspěšná, vraťte SIM kartu do autoalarmu a celý postup opakujte.

4 Po zapnutí napájení



Aby alarm pracoval podle vašich požadavků, musíte nejprve nastavit logiku jeho chování příkazem RESET. Pokud používáte autoalarm tak, že je ovládán originálními klíčenkami, je nutno nastavit RESET 2. Nastavení provedte SMS příkazem „MASTER RESET 2“ a odešlete na tel. číslo SIM v autoalarmu. Provedení RESETu signalizují 4 houknutí. Z výroby je nastaven RESET 0, který nemá žádnou funkci, pouze imobilizační relé spíná při zapnutí klíčku zapalování. Do RESET 0 lze autoalarm nastavit i v případě, že je nutné jeho funkci zcela zrušit. Provedení příkazu RESET maže veškerá nastavení alarmu i dříve naučené dálkové ovladače a bezdrátové snímače. Následně nastavte telefonní čísla, další volitelné parametry a případně naučte ovládací klíčenky RC-8x. Nastavování je možné následujícími způsoby:

- **editací záznamu v telefonním seznamu na SIM kartě** (nejjednodušší nastavení, avšak umožňuje nastavit pouze některé funkce, viz tab. 5.1). Při prvním zapnutí autoalarmu se SIM kartou se v jejím telefonním seznamu vytvoří konfigurační záznamy (jména) určující chování zařízení. Vyjmutím SIM karty z alarmu (po odpojení napájení alarmu) a vložení do mob. telefonu můžete provést základní nastavení některých funkcí autoalarmu (doplněním čísel ke jménům funkcí, které se Vám nabídnou v telefonním seznamu na SIM). Podle tab. 5.1 si nastavte volitelné parametry alarmu. Nastavení ze SIM karty si alarm načte po jejím vložení a zapnutí napájení.
- **prostřednictvím webové stránky www.GSMlink.cz** je nastavení alarmu nejvhodnější (volíte funkce z přehledného menu). Pokud máte přístup k internetu, potřebujete pro registraci alarmu registrační kód uvedený v záručním listě a znalost master kódu (z výroby MASTER). Více informací v kapitole 10.
- **odesláním povelových SMS zpráv** z mobilního telefonu dle tab. 5.1. Tvar nastavovacích SMS zpráv je uveden v tabulce 5.1.

5 Naučení ovladačů a detektorů

Přidat lze až 4 ovladače RC-8x a celkem až 8 bezdrátových detektorů JA-8x. V tomto RESETu slouží ovladače pouze k ovládní handsfree HF-03.

Postup učení ovladačů:

1. autoalarm musí být odjištěn a zapnut klíček zapalování
2. odešlete SMS povel MASTER LEARN RC
3. autoalarm 3x houkne a začne blikat signálka LED
4. ovladač RC-8x naučíte současným držetím tlačítek  a  po dobu cca. 3s. Naučení je potvrzeno houknutím. Naučením prvního se původně přiřazené ovladače vymažou (naučte proto postupně všechny, které budou používány)
5. učící režim ukončete vypnutím klíčku. Alarm potvrdí naučení prvků SMS zprávou na autorizované telefony TEL1 až TEL4.

Postup učení detektorů:

1. autoalarm musí být odjištěn a zapnut klíček zapalování
2. pro učení detektorů odešlete SMS povel MASTER LEARN EXT
3. autoalarm 3x houkne a začne blikat signálka LED
4. detektor naučíte vložení baterií. Naučením prvního detektoru se původně přiřazené detektory vymažou (naučte proto postupně všechny, které budou používány),
5. učicí režim ukončete vypnutím klíčku. Alarm potvrdí naučení prvků SMS zprávou na autorizované telefony TEL1 až TEL4.

Nastavíte-li v detektoru zpožděnou reakci, bude poplach vyvolán až 20s od jeho aktivace. Pro všechny detektory poskytuje alarm odchodové zpoždění 20s po zajištění alarmu.

Jestliže je nutno některou skupinu detektorů smazat, postupujte stejně jako při učení detektorů, ale za příkaz přidejte „0“ (např. „LEARN EXT 0“). Dojde tak k otevření učení a vymazání dosud naučených detektorů. Jestliže nebudete učit žádné nové, pouze vypnete klíček zapalování.

V případě vybitých baterií některého z bezdrátových detektorů autoalarm odešle SMS zprávu na číslo, které je první v pořadí v paměti autoalarmu. Zpráva bude obsahovat informaci, o který detektor se jedná.

bezdrátové detektory řady JA

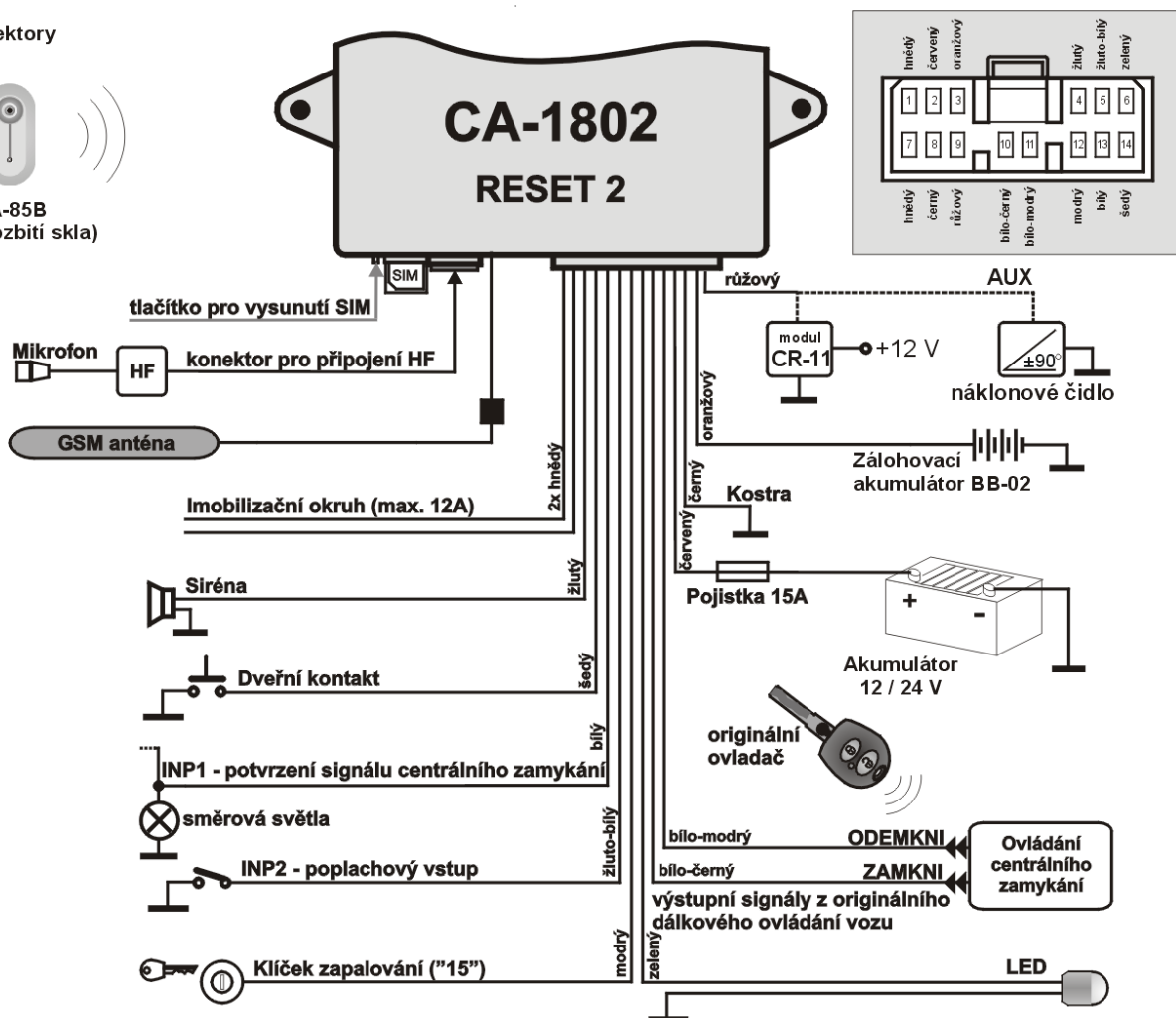
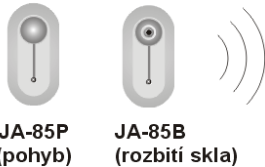

5.1 Nastavovací tabulka - v textech SMS **dodržíte mezery** (tzn. MASTER mezera RESET mezera 2).

Zápis na SIM*	Text SMS příkazu	Popis chování
RESET 2 (zápis je po provedení ze SIM smazán)	MASTER RESET 2	Volba režimu funkce. RESET2 = alarm ovládaný originálním dálkovým ovladačem vozidla. Provedení RESETu signalizují 4 houknutí. Provedení příkazu RESET 2 maže veškerá nastavení alarmu i dříve naučené dálkové ovladače a bezdrátové snímače.
Nelze	MASTER UC uuuu	Změna uživatelského kódu – Kód je určen k uživatelskému ovládání - ovládání pomocí SMS z cizího telefonu. uuuu je nový user kód. Z výroby je kód nastaven na USER. Kód může mít délku 4 až 8 znaků, přípustné jsou znaky A až Z a 0 až 9, malá a velká písmena se nerozlišují. Kód je určen k uživatelskému ovládání (z cizího telefonu).
Nelze	MASTER MC xxxx	Změna master kódu – kód je určen k servisnímu nastavení parametrů autoalarmu - xxxx je nový master kód. Z výroby nastaveno MASTER, kód může mít délku 4 až 8 znaků, přípustné jsou znaky A až Z a 0 až 9, malá a velká písmena se nerozlišují.
TEL1 xx...x	MASTER TEL1 xx...x	Nastavení telefonních čísel na která budou předány poplachové zprávy a ze kterých je možné autoalarm ovládat příkazovými SMS bez uživatelského kódu. <i>Příklad : MASTER TEL2 +420602123456 nastaví druhé telefonní číslo na +420602123456. MASTER TEL3 0 zruší předávání poplachové informace na třetí telefonní číslo.</i>
TEL2 xx...x	MASTER TEL2 xx...x	
TEL3 xx...x	MASTER TEL3 xx...x	
TEL4 xx...x	MASTER TEL4 xx...x	
DIAL1 xx...x	MASTER DIAL1 xx...x ●	Nastavení telefonních čísel pro volání pomocí Hands-free sady. <i>Příklad : MASTER DIAL2 +420602123456 nastaví telefonní číslo +420602123456 na tlačítko ○ dálkového ovladače. SMS MASTER DIALA 0 zruší předvolbu pro tlačítko 6.</i>
DIAL2 xx...x	MASTER DIAL2 xx...x ○	
DIALA xx...x	MASTER DIALA xx...x 6	
DIALB xx...x	MASTER DIALB xx...x 6	
Nelze	MASTER LEARN RC	Učení ovladačů RC-8x , maximálně 4 ovladače, před odesláním příkazu zapněte klíček zapalování, ovladače uče současným držením tlačítek 6 a 6 cca. 3s, učení ukončíte vypnutím klíčku. Naučením prvního ovladače se všechny původní vymažou. Naučte všechny ovladače v jednom učícím cyklu.
Nelze	MASTER LEARN EXT	Učení bezdrátových detektorů JA-8x – bližší popis v odstavci 5, maximálně 8, před odesláním příkazu zapněte klíček, snímače uče vložení baterií, učení ukončíte vypnutím klíčku. Naučením prvního detektoru se všechny původní vymažou. Všechny detektory je nutno učit v jednom učícím cyklu.
DIP abcdefghij	MASTER DIP abcdefghij	Nastavení provozních parametrů zařízení – detailně viz tabulka DIP.

SET abcdefghij	MASTER SET abcdefghij	Nastavení instalačních parametrů zařízení – detailně viz tabulka SET.
TELU xx...x	MASTER TELU xx...x	Nastavení čísla pro udržení kreditu na předplacené kartě. 1x za měsíc na číslo zavolá, hovor 10 s.
Nelze	MASTER TXT 01,text	Změna textů SMS zpráv a povelů (viz kap.9.1), maximální délka jednoho textu je 30 znaků, změny informačních textů zpráv (texty číslo 27 a více) lze měnit pomocí uživatelského kódu USER (volitelná funkce). Pro změnu povelových textů (texty číslo 01 až 26) je nutný vždy instalační MASTER kód.
Nelze	MASTER LOCATOR 5727 5727 KDE lpin xx...x	Nastaví funkci LOCATOR při použití SIM karty T-mobile, která tuto službu poskytuje. Lpin je kód zvolený při aktivaci služby Locator na SIM kartě a xxx...x je telefonní číslo SIM karty v autoalarmu. První číslo 5727 je číslo služby, na které je dotaz do sítě odeslán. Druhé číslo je číslo, odkud autoalarm očekává odpověď sítě o poloze (v síti T-mobile je to 5727). Pokud není číslo nastaveno a nebo je 0, přepoše autoalarm první obdrženou SMS po odeslání dotazu na Locator (z libovolného čísla). Po správném nastavení této sekvence je možné z autorizovaného telefonu zjistit polohu příkazem LOCATOR a je též možné používat funkci autolokace při poplachu a při zablokování vozidla.

* Zápisem čísel v telefonním seznamu na SIM kartě nelze měnit přístupové kódy, texty SMS ani učít ovladače či snímače.

6 Nastavení parametrů DIP

Parametry A až J jsou vlastně nastavovací přepínače. Nastavení se provádí příkazovou SMS: MASTER DIP ABCDEFGHIJ

DIP	Popis nastavení	
	0	1
A	0 = tiché ovládání bez potvrzení sirénou 1 = akustické potvrzení při zajištění a odjištění (nezálohovaná siréna) 10ms 2, 3, 4 ... 9 = akustické potvrzení při zajištění a odjištění (jiné typy sirén), délka impulzu je pak 20, 30, 40, 50, 100, 200, 300 nebo 500 ms	
B	Tichý poplach	Siréna houká při poplachu
C	Při poplachu odeslána pouze SMS bez prozvonění	Při poplachu SMS zpráva a prozvonění
D	Povelové (ovládací) SMS nejsou potvrzovány	Provedení povelové SMS potvrzuje SMS odpověď
E	0 = autoalarm nelze ovládat pohybem prozvoněním 1 = ovládání prozvoněním povoleno z telefonního čísla TEL1 2 = ovládání prozvoněním je povoleno z TEL1 a TEL2 3 = ovládání prozvoněním je povoleno z TEL1, TEL2 a TEL3 4 = povoleno ze všech čísel TEL1 až TEL4	
F	Autoalarm nepotvrzuje ovládání prozvoněním	Ovládání prozvoněním potvrdí SMS na tel. číslo, které volalo
G	Uživatel nemůže měnit texty SMS událostí	Uživatel může instrukci TXT nastavit vlastní texty SMS událostí
H	V tomto režimu nemá funkci, můžete zadat 0	
I	0 = Imobilizace zajištěním* nebo blokovací SMS** 1 = Imobilizace při zajištění*, při zablokování SMS** a též v případě, že je klíček zapalování vypnut déle než 5 minut (AUTOIMO) 2 = Imobilizace pouze při zablokování příkazovou SMS	
J	Auto-lokalizace vypnuta	Při poplachu a při provedení instrukce IMO se vyše automaticky poloha vozu

Z výroby je nastavení DIP 111100000 (zvýrazněno v textu).

Ovládání prozvoněním ovládá pouze stav autoalarmu nikoliv C.Z.

*- v době zajištění je imob. obvod přerušen. Po odjištění spíná až zapnutím klíčku zapalování

**- blokovací SMS přeruší imob. obvod tak, že jej nelze odblokovat pomocí zajištění/odjištění autoalarmu, ale pouze SMS pro odblokování

7 Nastavení parametrů SET

Parametry A až J jsou vlastně nastavovací přepínače. Nastavení se provádí příkazovou SMS: MASTER SET ABCDEFGHIJ

SET	Popis nastavení	
	0	1
A	0 = Signalizace otevřených dveří a aktivace INP při zajištění vypnuta 1 = Signalizace otevřených dveří a aktivace INP při zajištění zapnuta 2 = Aktivace INP při zajištění zapnuta, signalizace otevřených dveří zpožděna 10s 3 = Aktivace INP při zajištění zapnuta, signalizace otevřených dveří vypnuta	
B	Čidlo poklesu napětí vypnuto	Čidlo poklesu napětí zapnuto
C	V tomto režimu nemá funkci, můžete zadat 0	
D	Nastavení logiky signálu při otevření dveří (vstup DOOR) 0 = zařízení automaticky rozpozná polaritu aktivace 1 = vstup bude aktivován při spojení s kostrou vozu (GND) 2 = vstup bude aktivován odpojením od kostry vozu (GND)	
E	Nastavení logiky vstupu INP1 0 = zařízení automaticky rozpozná polaritu aktivace 1 = vstup bude aktivován při spojení s kostrou (GND) 2 = vstup bude aktivován odpojením od kostry vozu (GND)	

F	Nastavení logiky poplachového vstupu INP2 0 = zařízení automaticky rozpozná polaritu aktivace 1 = aktivace při spojení s kostrou vozu (GND) 2 = aktivace odpojením od kostry vozu (GND)
G	Nastavení logiky vstupních signálů centrálního zamykání 0 = zařízení automaticky rozpozná polaritu aktivace 1 = aktivace při spojení s kostrou vozu (GND) 2 = aktivace odpojením od kostry vozu (GND)
H	Nepožaduje se potvrzení blinkrů pro zajištění
I	Požadováno potvrzení blinkrů při zajištění i odjištění
J	v tomto režimu nemá funkci můžete zadat 0 0 = výstup AUX je sběrnici pro komunikaci s moduly CR-11A 1 = výstup AUX poskytuje napájení pro externí čidla

Z výroby je nastavení SET 1001110101 (zvýrazněno v textu).

Při změně pouze určitého parametru DIP nebo SET je možné nahradit parametry, které neměníte, znakem „x“. Například pro zapnutí čidla poklesu napětí zadejte: MASTER SET x1xxxxxxx .

8 Obsluha autoalarmu

8.1 Ovládání pomocí dálkového ovladače

Autoalarm se zajišťí při uzamčení vozu původním D.O a odjítí při odemčení vozu původním D.O. Při použití dálkového ovládání musí být změna stavu potvrzena blinkry (alespoň při odemčení). Pokud dojde k odemčení vozu klíčkem (a neblinknou zároveň blinkry), dojde k vyhlášení poplachu. Pro zrušení poplachu je nutno vozidlo odjítí původním D.O. U některých vozů je pro zrušení poplachu po odemčení klíčkem nutno nejprve vozidlo uzamknout a následně odemknout původním D.O. Autoalarm nedoporučujeme instalovat do vozů, které při odemčení klíčkem potvrzují změnu stavu směrovými světly, je snížena míra zabezpečení. Doporučujeme obrátit se na autorizovaný servis a funkci bliknutí blinkrů při odemčení klíčkem blokovat (je-li to možné).

8.2 Ovládání příkazovou SMS zprávou z autorizovaného telefonu

Příkazové SMS pro změnu stavu (AM a DM) ovládají pouze stav autoalarmu. Nemají vliv na stav centrálního zamykání vozu.

text SMS	odpovídající činnost
AM	Zajistí autoalarm
DM	Odjítí autoalarm
IMO	Zablokuje imobilizační okruh vozidla (po vypnutí klíčku)
UNIMO	Odblokuje imobilizační okruh
STATUS	Informuje o stavu, např. „Autoalarm hlásí: Stav: Zajisteno, Odblokovano, Zapalovani vypnuto“ Cas: 27.01.04 13:04
HELP	Vrátí stručnou nápovědu k ovládání pomocí SMS.
UC uuuu	Změna uživatelského kódu. Z výroby USER. Kód může mít 4 až 8 znaků (A až Z a 0 až 9)
CREDIT	Zjištění zbytkového kreditu na předplacené kartě, „parametr“ závisí na operátorovi (viz 12.6)
AUX parametr	Ovládání výstupních relé modulu CR-11A, resp. spotřebičů či obvodů k těmto relé připojeným (viz odst. 13)
HF abcdef	Nastavení parametrů Handsfree sady. a - povolení volání z HF sady 0=ne, 1=ano b - automatické zvednutí hovoru 0=ne, 1=ano c - nastavení citlivosti mikrofonu 0 až 9, (5) d - nastavení hlasitosti hovoru 0 až 9, (5) e - hlasitost vyzvánění 0=mute až 9= max., (5) f - vyzváněcí melodie 0 až 9, (1)
LOCATOR	Zjištění polohy vozu. Příklad: +420603012345 Kraj: Jihomoravsky, Okres: Brno-mesto, Navez: Brno-Kralovo Pole. E16*36'42"@N49*13'47" + -200m 15:23:01 18.09.03
SIREN	Aktivuje sirénu na dobu 30 s

- Texty SMS musí obsahovat uvedené mezery (např. HF 105551).
- Při zaslání povelové SMS z cizího telefonu je nutno před povel zadávat uživatelský kód (z výroby USER), následně mezeru a příkaz pro zajištění z cizího telefonu: USER AM

- V SMS příkazech se nerozlišují malá a velká písmena a znaky s diakritikou nejsou povoleny.
- Pokud text SMS obsahuje znak %, bude ignorován předchozí text. Znaky %% uvnitř zprávy ukončují zpracování dalšího textu. Použití znaků je vhodné zejména při posílání SMS z internetové brány, která přidává další text – např. reklamy. Při použití znaku % je nutno před odeslaným příkazem **vždy** vložit ještě Master nebo User kód oddělený mezerou.
- Texty příkazových SMS zpráv je možné změnit. Uživateli tak může místo instrukce „AM“ používat např. povel „ZAMKNI“.
- Hodnoty vyznačené tučně jsou nastaveny z výroby.

8.3 Ovládání prozvoněním

Zajištění nebo odjištění alarmu je možno provést i pouhým zavoláním z autorizovaného telefonu (viz tabulka DIP – parametr E). Pokud z autorizovaného telefonu zavoláte na číslo autoalarmu, změni svůj stav – zajistí – odjistí – atd. Alarm hovor nezvedá a volání není zpoplatněno. Ovládání prozvoněním v době poplachu může být mírně zpožděno.

8.4 Volání z Handsfree sady (HF-03)

Připojením sady HF-03 získáte možnost volání na přednastavená tel. čísla DIAL x a možnost přijímat hovory. Hovor se začíná a ukončuje při zapnutí klíčku zapalování ovládací klíčenkou RC-8x.

Příchozí hovor – je možno přijmout stiskem libovolného tlačítka dálkového ovladače. Dalším stiskem libovolného tlačítka lze probíhající hovor ukončit. Možné je i automatické zvednutí hovoru viz příkaz HF.

Odchozí volání – pomocí dálkového ovladače RC-8x lze při zapnutí klíčku zapalování volat až na 4 předem nastavená čísla (viz kap. 5.1). Ve stavu zajištěno jsou příchozí hovory automaticky odmítány a ve stavu zablokováno nebo při poplachu vždy automaticky přijaty (odposlech).

8.5 Chování při poplachu

Při poplachu houká siréna 30s a jsou odeslány SMS zprávy na tel. čísla TEL1 až TEL4. Následně pak alarm tato čísla zavolá. Při zapnutí autolokalizace je také odeslán požadavek na zjištění polohy. Pokud je poplach ukončen uživatelem, jsou veškeré přenosy ukončeny.

Poplach lze zrušit odemčením vozu pomocí D.O. nebo instrukcí DM z mobilního telefonu. Je-li poplach zrušen uživatelem, bude odeslána SMS o zrušení poplachu.

Příklad poplachové SMS zprávy :

Vase auto hlasi: Poplach, Aktivace vstupu INP, Cas 10.12.04 01:45

Mercedes hlasi: Poplach FIRE, Aktivace cidla garaz, Cas 11.02.04 01:12

8.6 Akustická signalizace odjištění a zajištění

Při zapnutí akustické signalizace (viz tabulka DIP) autoalarm potvrzuje zajištění jedním a odjištění dvěma houknutími. Ti houknutí při odjišťování vozu signalizují, že v době střežení došlo k poplachu. V případě zajištění vozu s aktivním poplachovým vstupem (např. otevřený kufr) je signalizace zajištění doplněna čtyřmi rychlými signály. Začátek příchodového zpoždění po aktivaci bezdrátového snímače při zajištění autoalarmu je signalizován jedním houknutím. Šest rychlých akustických signálů po zajištění signalizuje nedostupnost GSM sítě.

9 Nastavení vlastních textů SMS

Autoalarm má z výroby nastaveny texty, ze kterých se skládají poplachové a ovládací SMS zprávy. Aby komunikace s autoalarmem byla pro uživatele srozumitelnější, lze texty změnit mobilním telefonem nebo z nastavovací stránky www.GSMLink.cz.

Z mobilního telefonu se texty mění odesláním SMS zprávy v níže uvedeném tvaru. Do jedné zprávy lze zapsat změnu více textů. Jednotlivé texty oddělte čárkou, ta ukončuje zpracováváný text.

MASTER TXT zz,text,zz,text,...

kde: **zz** je číslo textu (viz tabulka textů)
text je text, kterým bude nahrazen původní text. Uvnitř textu nelze použít tečku ani čárku, mezera uvnitř textu je platným znakem, maximální délka textu je 30 znaků

Příklad: MASTER TXT 01,ZAVRI

Texty 01-26 jsou povelové texty, které lze měnit pouze s MASTER kódem. Pokud změňte tyto texty příkazových SMS (01 až 26), změňte tak instrukce, na které bude alarm reagovat. Např. změňte-li text STATUS na STAV HESLO bude možné napříště zjistit stav jen tímto příkazem. Do nových textů si můžete vložit „heslo“, které zabrání zneužití. Ostatní texty jsou informativní a představují jednotlivé události, stavy a jména vstupů. Lze si tak přizpůsobit názvy do srozumitelné podoby. Např. „INP 1“ změnit na „kapota“ a podobně. Informativní texty lze změnit pomocí MASTER i USER kódu (volitelné).

Texty lze pohodlně měnit také pomocí aplikace GSMLink viz odst. 10.

9.1 Tabulka textů SMS

zz	Text z výroby	zz	Text z výroby
SMS povely:		48	Telefon 4
01	AM	49	Telefon - UC
02	DM	50	Telefon - MC
03	IMO	51	Bezdratovy detektor 1
04	UNIMO	52	Bezdratovy detektor 2
05	STATUS	53	Bezdratovy detektor 3
06	HELP	54	Bezdratovy detektor 4
07	CREDIT	55	Bezdratovy detektor 5
08	DIAL	56	Bezdratovy detektor 6
09	HF	57	Bezdratovy detektor 7
10	LOCATOR	58	Bezdratovy detektor 8
11	MC	59	Bezdratovy ovladac 1
12	UC	60	Bezdratovy ovladac 2
13	DIP	61	Bezdratovy ovladac 3
14	TEL	62	Bezdratovy ovladac 4
15	LEARN	Stavové informace:	
16	SIREN	64	Autoalarm hlasi
17	SET	65	Stav:
18	AUXA	66	Zajišteno
19	AUXB	67	Odjišteno
25	ON	68	Zapalovani zapnuto
26	OFF	69	Zapalovani vypnuto
Události:		70	Zablokovano
30	Poplach	71	Odlokovano
31	Zruseni poplachu uzivatelem	72	Bez naruseni
32	Pozarni poplach	73	Docasovany poplach
33	Sabotazni poplach	74	Nizke napeti akumulatoru
34	Odjisteni	75	Ztrata napajecioho napeti
35	Zajisteni	76	Obnoveni napajeni
36	Vybiti baterie	77	Cas:
37	Zablokovano	78	Vybiti baterie
38	Odblokovano	79	castecne
Zdroje události:		Potvrzení povelové SMS :	
40	Klicek zapalovani	81	Povel proveden.
41	Dverni kontakt	82	Chyba syntaxe povelu.
42	Aktivace vstupu INP1	83	Novy MC kod je :
43	Aktivace vstupu INP2	84	Novy UC kod je :
44	Cidlo poklesu napeti	85	Proveden Reset
45	Telefon 1	86	Zaregistrovano tel. cislo:
46	Telefon 2	87	Kredit :
47	Telefon 3	88	LEARN mod, nauceno

Při editaci vlastních textů SMS nepoužívejte diakritiku!!

10 Vzdálený přístup přes WWW server

Stránka www.GSMLink.cz umožňuje kontrolovat, ovládat a kompletně měnit nastavení alarmu, nastavení telefonních čísel a nastavení vlastních textů (pouze přes GPRS). Dále je možné jeho prostřednictvím získat výpis paměti události včetně časové informace, zdroje a typu události. Podmínkou přístupu přes stránku je registrace zařízení s platným registračním kódem, který je uveden v záručním listu a na výrobku.

Přístup do zařízení prostřednictvím GSMLinku je buď **uživatelský** – pomocí uživatelského hesla (USER). Při tomto přístupu lze alarm ovládat, vyčítat nastavení, události a podobně, ale nelze měnit jeho nastavení. A přístup **instalační** – pomocí instalačního hesla (MASTER). Tímto přístupem lze měnit veškerá nastavení autoalarmu a lze jej také ovládat.

Pro komunikaci pomocí GSMLinku doporučujeme používat službu GPRS (není však podmínkou). Tuto službu je nutné aktivovat na SIM kartě autoalarmu a nastavit příslušné APN, podle typu operátora. Nastavení proveďte na stránce GSMLink.

APN - Eurotel	paušál	internet
	GOkarta	gointernet
Oskar	paušál	internet
	Oskarta	ointernet
T-mobile	paušál i Twist	internet.t-mobile.cz

11 Přenosy na pult centrální ochrany

Autoalarm umožňuje komunikaci s PCO (Pult Centralizované Ochrany). Komunikace probíhá v šifrovaném formátu. Nastavení si provede dálkové hlídací agentura. Služba umožňuje v době zajištění pomocí GPRS komunikace zajišťovat pravidelnou kontrolu spojení a v případě odcizení vozu zajistit zásah.

12 Další funkce autoalarmu

12.1 Kontrola poklesu palubního napětí

Zabudované čidlo umožňuje detekovat pokles napětí akumulátoru vlivem zapnutí spotřebiče v době zajištění a vyhlásit tak poplach (např. vyháněcí centrálního zamykání). Čidlo se aktivuje 10 minut po zajištění.

12.2 Dálkové zapnutí sirény – servisním kódem

Příkazem MASTER SIREN lze dálkově ovládat houkání připojené sirény. Tento příkaz vyžaduje vždy zadání MASTER kódu.

Příkaz	Stav
MASTER SIREN ON	aktivuje výstup SIR natrvalo
MASTER SIREN OFF	deaktivuje výstup SIR
MASTER SIREN	aktivuje výstup SIR na 30 sekund
MASTER SIREN xM nebo MASTER SIREN xxxS	xxM – je číselná hodnota, na kterou se výstup SIR aktivuje v minutách nebo v sekundách

Pozor: legislativa připouští maximální dobu houkání alarmu 30sec, proto je pro odlišný čas nutné zadání MASTER kódu.

12.3 Omezení počtu poplachů

Dojde-li k opakování poplachu ze stejného důvodu (vstupu), pak se příslušný vstup po 3 poplachu vyřadí z hlídání (až do vypnutí hlídání).

12.4 Indikační signálka

Nesvítil	Odjištěno
Svítil	Přihlašování do GSM sítě nebo hovor
Pravidelné blikání	Zajištěno
Přerušovaný svít	Zablokováno (imobilizace)
Rychlé blikání	Poplach, po poplachu nebo učící režim
Rychlé blikání po vypnutí klíčku	Není signál GSM
Bliknutí po zapnutí klíčku	Indikuje počet naučených dál. ovladačů

12.5 Určení polohy vozidla pomocí služby LOCATOR

Příkaz LOCATOR funguje pouze s aktivovanou službou T-Mobile Locator. Při aktivaci služby si zvolíte tzv. lokalizační kód LPIN, který je nutno zadat jako jeden z parametrů. Nastavení se provede níže uvedeným příkazem. Po jeho odeslání autoalarm zašle informaci o poloze. To může trvat až 1 minutu. Pro opakované zjištění polohy již není nutné zasílat celý text příkazu, ale pouze příkaz LOCATOR.

MASTER LOCATOR 5727 5727 KDE lpin xx...x

kde: **5727** je číslo služby, kam je dotaz odeslán
5727 je číslo, odkud autoalarm očekává odpověď (zpravidla ze stejného čísla) pokud číslo není zadáno nebo zadáte 0, pak autoalarm přepoše první příchozí zprávu (z libovolného čísla), po odeslání dotazu na lokalizaci
KDE je jméno služby
lpin je kód použitý při aktivaci služby T-Mobile Locator
xx...x je telefonní číslo SIM karty autoalarmu

12.6 Zjištění zůstatku na předplacených kartách

Výrobce doporučuje používat v zařízení SIM karty s paušálem. Při provozu s předplacenou kartou, hrozí ztráta funkce vyčerpáním kreditu nebo uplynutím doby jeho platnosti !!!

Zaslání SMS s povelem CREDIT z autorizovaného telefonu lze zjistit zůstatek kreditu na předplacené kartě. Funkce se při prvním použití musí nastavit sekvencí:

MASTER CREDIT *104## Eurotel GO
 MASTER CREDIT *101# T-Mobile Twist
 MASTER CREDIT *22# Vodafone karta -Oskarta

Pro opakované zjištění se již odesílá pouze příkaz CREDIT.

Alarm umí též automaticky dohlížet na výši kreditu a oznámit nízký zůstatek, pokud si tuto funkci nastavíte příkazem:

MASTER CREDIT uuu...u xx yyy zz

kde: **uuu...u** je povel pro zjištění kreditu (*104## Eurotel GO, *101# T-mobile Twist, *22# Oskarta)

xx je perioda zjišťování kreditu ve dnech

yyy je minimální výše zůstatku kreditu v Kč

zz je pozice, na které začíná číslo udávající výši kreditu v SMS od operátora

Příklad: odesláním MASTER CREDIT *101# 7 200 1 se bude každých 7 dnů kontrolovat, není-li zůstatek kreditu pod hodnotu 200,-Kč (údaj začíná na 1 pozici v SMS od operátora). Pokud je zjištěn kredit nižší, přepoše se zpráva od operátora na telefonní číslo 1. Funkci lze vypnout zadáním povelu s nastavenou nulovou periodou zjišťování kreditu (xx=0).

12.7 Roaming

Má-li SIM karta povolený roaming, bude zařízení funkční i v zahraničí. Nedostupné budou funkce LOCATOR a CREDIT, které nepodporují roamingoví partneři. Nebude také dostupná datová komunikace GPRS.

12.8 Reset GSM - odhlášení/přihlášení GSM modulu ze sítě

Pro případ nutnosti odhlášení/přihlášení GSM modulu ze sítě, podporuje autoalarm příkaz „MASTER RESET GSM“, který provede pouze restart přihlášení bez ovlivnění jiného nastavení (nutné např. po aktivaci služby GPRS nebo dobítí kreditu). Příkaz vyžaduje vždy MASTER kód.

12.9 Servisní příkaz

Pomocí příkazu DINFO lze zjistit aktuální nastavení Resetu zařízení, kvalitu GSM signálu, registrační kód zařízení pro GSMLink a některé další parametry. Tento příkaz vyžaduje vždy zadání MASTER kódu.

Příklad příkazu: MASTER DINFO

Příklad odpovědi: Autoalarm hlasi: CA-1802, SN:123456, SV:01, LV:03, RK:ABCDE-12345-FG67, R:01, GSM:25, Cas:3.2.06 11:35

CA-1802 verze autoalarmu
 SN:123456 identifikační číslo výrobku
 SV:01 verze softwaru
 LV:03 jazyková verze výrobku
 RK: ABCDE-12345-FG67 registrační kód pro GSMLink
 R:01 aktuální Reset zařízení
 GSM:25 aktuální kvalita GSM signálu (rozpětí od 0-32=nejlepší)

13 Funkce výstupu AUX

Výstup AUX lze nastavit do jednoho ze dvou režimů činnosti.

Napájení externích čidel – při tomto nastavení výstup spíná +12V v době zajištění autoalarmu. Proudové omezení 30mA.

Sběrnice AUX – při tomto nastavení je možno na sběrnici připojovat moduly CR-11A (max. 4), s jejichž pomocí lze rozšiřovat autoalarm o další funkce prostřednictvím silových výstupů. Modul nabízí dva výstupy A a B. Ty je možno ovládat pomocí dvojstisku na ovládací klíčence RC-8x (viz návod k CR-11A), nebo pomocí SMS příkazů. Lze tak ovládat například nezávislá topení, chladničky, blikání blinkrů a podobně. Pomocí modulu se nesmí přerušovat funkční obvody vozu (imobilizovat), jelikož výstupy reagují na příchozí SMS povel v jakémkoliv stavu autoalarmu, tedy i za jízdy, kdy nemusí mít uživatel vozidlo pod kontrolou a může dojít k ohrožení osob v okolí vozu nebo i posádky.

Příkaz	Stav
AUXA (B)	relé sepne na 1 sekundu
AUXA ON (OFF)	ON - trvalé sepnutí relé*
AUXB ON (OFF)	OFF – trvalé rozepnutí relé*
AUXA xxM nebo xxxS AUXB xxM nebo xxxS	xxM – je číselná hodnota, na kterou se má relé sepnout v minutách xxxS – je číselná hodnota, na kterou se má relé sepnout v sekundách

Příklad příkazu pro sepnutí relé B na 30 sekund:

AUXB 30S

* Maximální doba sepnutí výstupu je 60 minut, platí i pro příkaz ON.

* Je-li sepnuto relé A nebo B, dojde k jeho rozepnutí při zajištění, relé A rozepne (je-li sepnuto) i při odjištění.

14 Zálohování a kontrola palubního napětí

Autoalarm je pro případ problémů s palubním napětím (odpojení akumulátoru, umylné poškození apod.) vybaven záložním akumulátorem BB-02. Ten zajišťuje provoz autoalarmu i v době nepřítomnosti hlavního palubního napětí (min. 5 hodin). Z BB-02 jsou zálohovány všechny funkce autoalarmu, kromě houkání sirény. Autoalarm dobíjí záložní akumulátor BB-02 malým proudem. Při vybití je pro plné nabití třeba cca. 5 dní. Při výpadku hlavního napětí začne BB-02 generovat napětí po dobu výpadku a nebo do úplného vybití. Při testování nebo manipulaci je možno záložní akumulátor chránit před úplným vybitím krátkým zkratováním připojovacích vodičů (při odpojení BB-02 z palubní sítě), čímž dojde k vypnutí elektroniky uvnitř záložního akumulátoru. V případě přechodu na provoz z BB-02 – pokles palubního napětí pod 8,5V nebo úplném odpojení akumulátoru, je odeslána SMS o provozu ze záložního zdroje. SMS je odeslána i při obnovení hlavního napájecího napětí (alespoň 10 minut).

15 Nouzový RESET zařízení

V případě nutnosti, kdy není k dispozici instalační kód MASTER, je možno provést nouzový Reset autoalarmu i bez tohoto kódu. Resetem dojde k jeho nastavení, včetně přístupových kódů, do výrobních hodnot (uvedených v manuálu). Pozor, dojde i ke smazání veškerých nastavených čísel, parametrů LOCATOR, DIP, SET a dalších. Nouzový Reset lze provést dle následujícího postupu: odpojte napájení (případně i záložní), vyjměte SIM kartu z autoalarmu a vložte ji do telefonu, zapište do telefonního seznamu SIM karty jméno "RESET" a do telefonního čísla uveďte "0". Vložte SIM kartu zpět do autoalarmu a připojte zpět napájení. Provedení Resetu je signalizováno 4 akustickými signály.

V případě dotazů nás kontaktujte na linkách 483 559 987 nebo na 606 652 997. Máte-li náměty na zlepšení našich služeb nebo výrobků, zašlete je na adresu auto@jablotron.cz. Děkujeme.

16 Technické parametry autoalarmu

napájení	12/24V DC (8-32V)
klidový odběr proudu	max. 20 mA
špičkový odběr (v době komunikace)	1 A
pracovní pásmo GSM modulu	E-GSM / GPRS 900/1800MHz
výstupní výkon vysílače	2 W pro GSM900, 1 W pro GSM1800
přijímač DO	868,5MHz
rozsah pracovních teplot	-20°C až +70°C
výstup SIR	spíná +12V (24V), max. zatížení 1,3A
imobilizační okruh	8A trvale, krátkodobě až 12A

splňuje předpis EHK č.97

bezpečnost

EMC

radiové parametry

podmínky provozování

ČSN EN 60950

dle ČSN EN 55022, ČSN EN 50130-4

ČSN ENTSI EN 301419-1, EN 301511, ČSN ENTSI EN 300220

všeobecné oprávnění ČTÚ č. VO-R/1/07.2005-14,

VO-R/10/05.2006-22



 97 RA-01 3780

Tento výrobek je shodný s typem

homologovaným Ministerstvem dopravy České republiky pod číslem E8 97 RA-01 3780.

Jablotron s.r.o. tímto prohlašuje, že tento výrobek je ve shodě se základními požadavky a dalšími příslušnými ustanoveními směrnice 1999/5/EC, 1995/56/EC a NVč.426/2000sb.

Originál prohlášení o shodě najdete na www.jablotron.cz

Poznámka: Výrobek, ačkoliv neobsahuje žádné škodlivé materiály, nevyhazujte do odpadků, ale předejte na sběrné místo elektronického odpadu. Podrobnější informace na www.jablotron.cz sekce Poradenství.

Vyrábí a servis zajišťuje: Jablotron s.r.o. Pod Skalkou 33, Jablonec n.N.



Jablotron s.r.o.
Pod Skalkou 33
466 01 Jablonec nad Nisou
Tel.: 483 559 911
fax: 483 559 993
Internet: www.jablotron.cz