

JEDNOCESTNÝ MODULÁRNY ALARM

MISTRAL MAX R1

Návod



www.autoalarm.sk



OBSAH

1	FUNKCIE ALARMU	4
1.1	Zapnutie Alarmu	4
1.2	Tiché zapnutie alarmu.....	4
1.3	Automatické zapnutie alarmu poslednými dverami.....	4
1.4	Automatické znovu zapnutie alarmu	5
1.5	Vypnutie alarmu.....	5
1.6	Poplach	5
1.7	Obmedzenie počtu poplachov.....	5
1.8	Pamäť poplachu	5
1.9	Panic – diaľkové spustenie poplachu	6
1.10	Vyhľadanie auta.....	6
1.11	Upozornenie na otvorené dvere.....	6
1.12	Diaľkové otvorenie kufru	6
1.13	Použitie výstupu AUX	7
1.14	Použitie výstup PAGER	7
2	NASTAVENIE ALARMU.....	7
2.1	Programovanie ovládačov	7
2.2	Núdzové vypnutie alarmu	8
2.3	Zmena počtu stlačení servis. tlačidla pre vstup do núdzového režimu.....	8
2.4	Servisný režim	8
3	NASTAVENIE VOLITELNÝCH FUNKCIÍ PODĽA PROGRAMOVACEJ TABUĽKY	9
3.1	Popis voliteľných funkcií.....	10
1	Čas odomykacieho impulzu pre centrálu	10
2	Čas zamykacieho impulzu pre centrálu	10
3	Opozdenie aktivácie alarmu	10
4	Obmedzenie počtu poplachov	11
5	Zvuk sirény.....	11
6	Čas automatického zapnutia alarmu poslednými dverami	11
7	Zapínanie alarmu a centrálu poslednými dverami.....	11
8	Funkcia svetlá cez výstražný trojuholník.....	12
16	Kalibrácia času pre Mód 1 a 2	12
9	Výstup na Kufor.....	13
10	Výstup na AUX.....	13
11	Akustický signál pri zapínaní/vypínaní alarmu	13
12	Výstup na kufor	13
13	Automatické znovu zapnutie alarmu	13
14	Kontrola otvorených dverí.....	13
15	Zamykanie od zapalovania.....	13
17	Pôvodné nastavenie.....	13
4	PREHLAD VSTUPOV A VÝSTUPOV.....	14
4.1	Vstup otrasového snímača.....	14
4.2	Vstup pre prídavný snímač	14
4.3	Aktivačné vstupy dverí a kapoty.....	14
4.4	Vstup od zapalovania +15	14
4.5	Blokovací výstup.....	14
4.6	Výstup na PAGER	14
4.7	Výstup na KUFOR	14
4.8	Výstup prídavný AUX.....	14
4.9	Výstup SIRENA	15
4.10	Výstupy na svetlá.....	15
4.11	Výstupy na centrálnu zamykanie.....	15

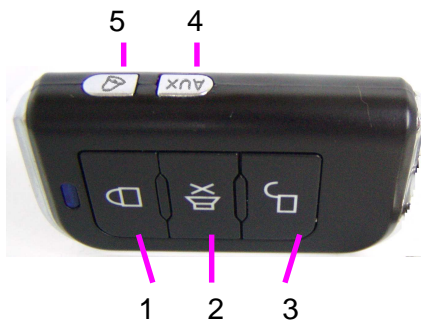

Tlačidlo	Znak	Funkcia	Podmienka
1		zapnutie a uzamknutie	alarm je vypnutý
		vyhľadanie auta so zvukom	alarm je zapnutý
		ukončenie poplachu	je spustený poplach
		diaľkové odomknutie dverí	pri zapnutom zapaľovaní
2		vypnutie a odomknutie	alarm je zapnutý
		diaľkové odomknutie dverí	pri zapnutom zapaľovaní
		ukončenie poplachu	je spustený poplach
3		tiché zapnutie alarmu	alarm je vypnutý
		vyhľadanie auta bez zvuku	alarm je zapnutý
		ukončenie poplachu	je spustený poplach
4	AUX	diaľkové otvorenie kufra	Kedykoľvek
5		PANIC – spustenie poplachu stisk tlačidla na 3 sekundy	Kedykoľvek
3 + 5	+	Diaľková aktivácia výstupu AUX	Kedykoľvek
1 potom 3	→	zapnutie alarmu s vypnutím senzorov	alarm je vypnutý
3 potom 3	→	tiché zapnutie alarmu s vypnutím senzorov	alarm je vypnutý

+ súčasné stlačenie tlačidiel → následné stlačenie tlačidla



- Ak je alarm zapnutý, LED bliká v dlhších intervaloch
- Pri poplachu LED bliká rýchlo
- V servisnom režime LED trvalo svieti.
- Ak bol spustený poplach, po vypnutí alarmu, počas otvorených dverí LED počtom bliknutí oznámi príčinu poplachu

1 FUNKCIE ALARMU



1.1 Zapnutie Alarmu



Stav alarmu : Vypnutý

- a) Stlačte tlačidlo 
- b) Siréna pípne 1x (voliteľné nastavenie) a svetlá bliknú 1x.
- c) Dvere sa uzamknú, aktivuje sa blokovací výstup.
- d) LED bude svietiť. Po voliteľne nastavenej dobe oneskorenia LED bude pomaly blikáť, alarm je aktivovaný. Ak niektoré dvere nie sú zatvorené, pre upozornenie siréna pípne 5x a svetlá bliknú 6x ,LED bliká rýchlo. Alarm sa však aktivuje.



V prípade ak do 3 sekúnd od stlačenia tlačidla  sa stlačí tlačidlo  budú vyradené obe senzory z možnosti spustiť poplach.
Spustiť poplach budú môcť až po nasledujúcom zapnutí alarmu.

1.2 Tiché zapnutie alarmu

Tlačidlom  zapneme alarm bez akustického signálu. Funkčne sa chová rovnako ako pri použití tlačidla . Vypnutie alarmu tlačidlom  je taktiež bez akustického signálu (zapípania).

V prípade ak do 3 sekúnd od stlačenia tlačidla  sa stlačí tlačidlo  budú vyradené oba senzory z možnosti spustiť poplach.
Spustiť poplach budú môcť až po nasledujúcom zapnutí alarmu.

1.3 Automatické zapnutie alarmu poslednými dverami

V prípade ukončenia jazdy a vypnutia zapaľovania, zatvorením dverí sa spustí odpočet času, pre automatické zapnutie stráženia automobilu. Doba odpočtu je nastaviteľná. V prípade ak sa počas tejto doby znovu otvoria dvere, ich zatvorením sa začne odpočet času odznova. Otvorenie kufra po otvorení dverí taktiež odpočet zastaví, pokiaľ kufor nezatvoríte, v tomto prípade sa odpočet spustí odznova. Ak použijete diaľkové otvorenie kufra stlačením tlačidla **AUX** systém sleduje kontakt kufra alebo dverí, ale odpočet sa preruší až otvorením kufra. Aktivácia prídavného výstupu AUX nezastaví odpočet času do automatického zapnutia alarmu. Odpočet času je možné úplne zastaviť stlačením tlačidla . Zapnutie alarmu je potom nutné vykonať tlačidlami pre zapnutie alarmu  prípadne .

1.4 Automatické znovu zapnutie alarmu

Alarm umožňuje v prípade ak bol síce alarm vypnutý zo stavu stráženia avšak neboli otvorené dvere, kufor alebo zapnuté zapaľovanie, automatické zapnutie alarmu po 30 sekundách. Aktivovaná funkcia je indikovaná rýchlym blikaním LED.

1.5 Vypnutie alarmu

Zo zapnutého stavu:

- a) Stlačte tlačidlo 
- b) Siréna pípne 3x (voliteľné nastavenie) a svetlá 3x bliknú.
- c) Dvere sa odomknú, alarm sa deaktivuje a zruší sa blokovanie.
- d) LED bude 30s rýchlo blikať v prípade, že je aktivovaná funkcia automatického zapnutia alarmu. Ak je táto funkcia vypnutá LED zostáva zhasnutá.

1.6 Poplach

Po narušení vstupov snímačov (otrasový, ultrazvukový, a pod.), dverí alebo kufru sa aktivuje siréna ktorej zvukový prejav je voliteľne nastaviteľný.

- Húkanie sirény je možné vypnúť ktorýmkoľvek tlačidlom
- Alarm zostáva v režime stráženia
- Pre vypnutie alarmu je potrebné stlačiť tlačidlo  2x

Taktiež sa pri poplachu aktivuje výstup PAGER prostredníctvom ktorého môžete ovládať ďalšie napr. oznamovacie zariadenia (GSM hlásič, apod.) Doba poplachu je 30 sekúnd.

1.7 Obmedzenie počtu poplachov

Systém umožňuje nastaviť obmedzenie počtu poplachov od aktivačných vstupov v prípade poruchy snímača, zatečenia kontaktu apod. Snímač - kontakt ktorý presiahne svojou aktiváciou určitý počet spustení poplachu sa vyblokuje, ale ostatné snímače zostávajú funkčné.

1.8 Pamäť poplachu

Ak pri vypínaní alarmu siréna pípne 5x (prvé je dlhšie), znamená to, že počas stráženia automobilu bol spustený poplach. Po otvorení dverí automobilu LED indikuje počtom bliknutí príčinu poplachu (viď. Tabuľka identifikácie poplachu). Zapnutím zapaľovania, LED prestane blikať.

Tabuľka identifikácie poplachu

Príčina poplachu	Počet bliknutí LED
Otrasový snímač	5x
Dvere	6x
Zapaľovanie	7x
Prídavný snímač	8x
Kufor	9x

1.9 Panic – diaľkové spustenie poplachu

V prípade existencie okolností potreby zablokovania vozidla, alebo spustenia poplachu je možné použiť funkciu PANIC.

Aktivácia : Podržaním tlačidla  počas troch sekúnd sa kedykoľvek spustí poplach.

Deaktivácia: Stlačením ľubovoľného tlačidla

POZNÁMKA: Pri funkcii PANIC, ak nie je alarm zapnutý, sa aktivuje aj blokovací výstup a uzamkne sa centrál.

1.10 Vyhľadanie auta

Funkcia slúži na zvukovú prípadne svetelnú identifikáciu Vášho vozidla, napríklad v prípade veľkého počtu automobilov na parkovisku.

Hlasité: Pri zapnutom alarme stlačením tlačidla . Siréna 5x pípne a svetlá 10x bliknú.

Tiché: Pri zapnutom alarme stlačením tlačidla . Svetlá 10x bliknú.

1.11 Upozornenie na otvorené dvere.

V prípade ak máte zapnuté zapaľovanie, alarm je schopný Vás upozorniť na otvorené dvere blikaním svetiel. Ak sú otvorené dvere, alebo kufor pri zapínaní alarmu do režimu stráženia, systém na to upozorní svetelným a zvukovým signálom.



1.12 Diaľkové otvorenie kufra

Stlačením tlačidla **AUX** sa aktivuje výstup pre kufor. Je možné ním spustiť mechanizmus na otvorenie kufra, kapoty a pod. Dĺžka zopnutia výstupu je voliteľná. Je možné zvoliť si túto funkciu s vypnutím alarmu, alebo bez vypnutia alarmu.

Alarm zapnutý: aktivácia výstupu deaktivuje/bez deaktivácie alarmu

Alarm vypnutý: len aktivácia výstupu

1.13 Použitie výstupu AUX

Je možné súčasným stlačením tlačidiel  a  aktivovať prídavný výstup AUX a ním ovládať napr. otvorenie strešného okna, navijak, apod. Výstupom je možné ovládať silové relé.

1.14 Použitie výstup PAGER

V čase poplachu alarmu sa taktiež aktivuje výstup PAGER, ktorý je prispôsobený na zopnutie relé, prípadne iného zariadenia, ktoré môže vyslať informáciu o poplachu (GSM hlásič, apod.) prípadne môže zablokovať ďalšie súčasti automobilu.

2 NASTAVENIE ALARMU

2.1 Programovanie ovládačov

Systém umožňuje naprogramovať až 4 ovládače. Pri programovaní nových sa predchádzajúce vymažú. Je taktiež možné vymazať ovládače zo systému napr. v prípade krádeže, straty, apod.

Postup pri programovaní:

- a) Pri vypnutom alarme, zapnite zapaľovanie, stlačte servisné tlačidlo 5x behom 8 sekúnd. Siréna pípne 2x – vstúpili ste do programovacieho režimu.
 - b) Do 8 sekúnd stlačte ľubovoľné tlačidlo na ovládači.
 - c) Siréna pípne na potvrdenie prijatia kódu ovládača. Počet pípnutí zodpovedá poradiu ovládača : prvý ovládač – 1x, 2 ovládač – 2x, atď.
 - d) Po naprogramovaní posledného ovládača vypnite zapaľovanie
- Pri programovaní sa musia naprogramovať všetky ovládače súčasne, nové aj pôvodné
 - Ak nebol prijatý žiaden kód ovládača, ostanú naprogramované pôvodné ovládače bez zmeny

Postup pri vymazaní všetkých ovládačov z pamäti:

- e) Pri vypnutom alarme, zapnite zapaľovanie, stlačte servisné tlačidlo 5x behom 8 sekúnd. Siréna pípne 2x – vstúpili ste do programovacieho režimu.
- f) Do 8 sekúnd vypnite zapaľovanie
- g) Ovládače sú zo systému vymazané
- h) POZOR! Alarm vojde do servisného režimu, teda je nutné zamykať automobil kľúčom

Pri novom naprogramovaní ovládačov, je potrebné vystúpiť zo servisného režimu (ods. 2.4) a následne naprogramovať ovládače (ods.2.1)

2.2 Núdzové vypnutie alarmu

V prípade straty ovládačov, alebo iných okolností je možné vyradiť stráženie automobilu na potrebnú dobu aj v prípade ak je alarm zapnutý:

Postup:

- a) zapnite zapaľovanie (spustí sa poplach)
- b) Stlačte servisné tlačidlo príslušný počet krát (pôvodné nastavenie 5). Táto procedúra musí byť ukončená do 8 sekúnd. Za 5 sekúnd po poslednom stlačení, siréna pípne 4x čo znamená, že alarm je vypnutý.
- c) Vypnite zapaľovanie
 - Núdzový režim sa vypína stlačením tlačidla ovládača
 - Nové ovládače sa dajú naprogramovať procedúrou popísanou v odstavci 2.1

2.3 Zmena počtu stlačení servis. tlačidla pre vstup do núdzového režimu

Od výroby je počet stlačení servisného tlačidla pre uvedenie alarmu do núdzového režimu nastavený na 5x. Pre vyššiu bezpečnosť je vhodné po namontovaní alarmu si zvoliť vlastný počet stlačení (1 až 9x)

Postup:

- a) Pri vypnutom alarme, zapnite zapaľovanie. Do 8 sekúnd stlačte 9x servisné tlačidlo. Siréna pípne 4x. **NEVYPÍNAJTE ZAPAĽOVANIE !**
- b) Stlačením servisného tlačidla od 1-9 krát nastavíte nový kód
Stlačenie je indikované bliknutím LED
- c) Po uplynutí 8 sekúnd siréna pípne toľkokrát, aké je nové číslo kódu.
- d) Vypnite zapaľovanie

2.4 Servisný režim

Použitie servisného režimu, je vhodné v prípade ak má používať automobil osoba, ktorá nie je oboznámená s funkciami alarmu, prípadne necháivate vozidlo v servise. Počas trvania servisného režimu je funkcia alarmu obmedzená na odomykanie a zamykanie dverí cez centrál.

Postup:

- a) Pri vypnutom alarme, zapnite zapaľovanie. Do 8 sekúnd stlačte 3x servisné tlačidlo.
- b) Siréna pípne 1x LED ostane trvalo svietiť, aktivovali ste servisný režim
- c) Vypnite zapaľovanie
 - Pre vypnutie servisného režimu zapnite zapaľovanie, stlačte 3x servisné tlačidlo. Siréna pípne 1x LED zhasne, vypli ste servisný režim.

V servisnom režime alarm auto nestráži (neblokuje sa ani motor)

3 NASTAVENIE VOLITELNÝCH FUNKCIÍ PODĽA PROGRAMOVACEJ TABUĽKY

Funkcie uvedené v tabuľke PROG je možné nastaviť podľa nasledovného programovacieho postupu:

- a) Pri vypnutom autoalarme zapnite zapaľovanie.
- b) V priebehu 8 sekúnd stlačte servisné tlačidlo 7x. Po uplynutí 8 sekúnd siréna 3x pípne.
- c) Vypnite zapaľovanie, LED bude svietiť.
- d) Do 8 sekúnd stlačte servisné tlačidlo toľkokrát, aké je poradové číslo funkcie, ktorú chcete nastaviť (za každým stlačením servisného tlačidla siréna 1x pípne a LED 1x zhasne).
- e) Zapnite zapaľovanie (do 8 sekúnd), siréna pípne, LED/siréna bude cyklicky blikať/pípať nasledovne:
- f) Stlačte servisné tlačidlo pre zmenu hodnoty. Každým stlačením meníte cyklicky nastavenú hodnotu, čo je signalizované LED a blikaním/pípaním.
 - 1x je nastavená hodnota 1. v aktuálnom riadku funkcie
 - 2x je nastavená hodnota 2. v aktuálnom riadku funkcie
 - 3x je nastavená hodnota 3. v aktuálnom riadku funkcie
 - 4x je nastavená hodnota 4. v aktuálnom riadku funkcie
- g) Hodnota sa uloží po vypnutí zapaľovania alebo po 8s ak nie je stlačené servisné tlačidlo
- h) Pre ukončenie programovacieho režimu zapaľovanie vypnite, zapnite a opäť vypnite, alebo sa režim ukončí automaticky 8 sekúnd po vypnutí zapaľovania.

Tabuľka programovateľných funkcií alarmu

Poradie	Funkcia	1.hodnota (prednastavené)	2.hodnota	3.hodnota	4.hodnota
1	čas odomykacieho impulzu pre centrálné zamykanie	0,5s	3,5s	15s	Dvojitý 0,5s
2	čas zamykacieho impulzu pre centrálné zamykanie	0,5s	3,5s	15s	Dvojitý 0,5s
3	opozdenie aktivácie alarmu	3 sekundy	20s	45s	60s
4	Obmedzenie počtu poplachov	Vypnuté	10	5	3
5	Zvuk sirény	Plynulý	Typ 1	Typ 2	Typ 3

6	Čas automatického zapnutia alarmu poslednými dverami	10s	20s	30s	40s
7	zapínanie alarmu a centrálu poslednými dverami	vypnuté	Len alarm	alarm aj centrál	—
8	Funkcia svetlá cez výstražný trojuholník	Vypnutá	Mód 1	Mód 2	—
9	Výstup na kufor	Impulz 0,5s	Impulz 4s	Impulz 40s	preklopenie
10	Výstup na AUX	Impulz 0,5s	Impulz 4s	Impulz 40s	preklopenie
11	akustický signál pri zapínaní/vypínaní (pri upozornení na automatické zapnutie)	Zapnutý vždy	Pri zapínaní vypnutý / upozorňovanie zapnuté	Vypnutý vždy	—
12	Výstup na kufor	S vypnutím alarmu	Bez vypnutia alarmu	—	—
13	automatické znovuzapnutie alarmu	zapnuté	vypnuté	—	—
14	kontrola otvorených dverí	vypnutá	zapnutá	—	—
15	Zamykanie od zapalovania	Vypnuté	Zapnuté	—	—
16	Kalibrácia času pre Mód 1 a 2*	začne sa kalibrácia	—	—	—
17	pôvodné nastavenia	nastaví všetky funkcie na „prednastavené“	—	—	—

3.1 Popis voliteľných funkcií



1 Čas odomykacieho impulzu pre centrál

Nastavenie doby trvania impulzu pre odomykací výstup.

2 Čas zamykacieho impulzu pre centrál

Nastavenie doby trvania impulzu pre zamykací výstup.

3 Opozdenie aktivácie alarmu

Nastavenie času do aktivácie alarmu po stlačení tlačidiel pre spustenie stráženia  alebo . Počas tejto doby sa aktivácia snímačov nevyhodnocuje ako poplach a LED trvalo svieti.

4 Obmedzenie počtu poplachov

Hodnota určuje počet spustení poplachu od aktivačného vstupu (dvere, kapota, otrasový senzor, prídavný senzor) počas jedného stráženia. V prípade prekročenia nastaveného počtu aktivácií od jedného vstupu (napr. dvere), sa tieto už nevyhodnocujú ako poplach. Avšak ak nastane aktivácia od iného vstupu (napr. kufor), začnú sa všetky aktivácie počítať odznovu (vstup dvere opäť môže vyvolať poplach).

5 Zvuk sirény

Nastavenie zvuku sirény:

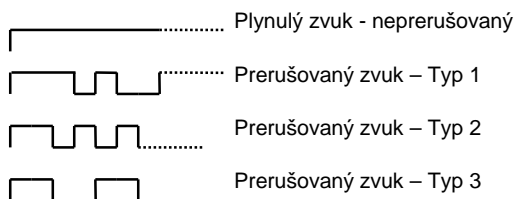

6 Čas automatického zapnutia alarmu poslednými dverami

Nastavenie doby čakania pre automatické zapnutie alarmu po zatvorení posledných dverí. V prípade otvorenia dverí a opätovného zatvorenia sa čas začne odpočítavať odznova. Aktivovať konkrétne časti alarmu je možné nastavením v položke 7. Je možné túto funkciu aj vypnúť – položka 7, pozícia 1.

7 Zapínanie alarmu a centrálu poslednými dverami

Určuje ktoré časti systému sa majú zapnúť pri funkcii zapínania poslednými zatvorenými dverami. Doba za ktorú sa aktivuje alarm je možné nastaviť v položke 6.

8 Funkcia svetlá cez výstražný trojuholník

Nastavenie režimu práce výstupov na svetlá pri využití spínania svetiel cez tlačidlo výstražného trojuholníka (Obr.6). Funkcia sa využije pri automobiloch s problematickým priamym pripojením rozsvietenia svetiel.

Pre Mód 1:

Príklad bliknutie 4x

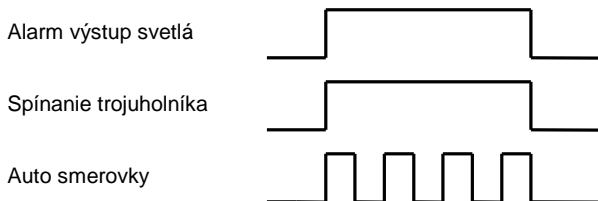

Pre Mód 2:

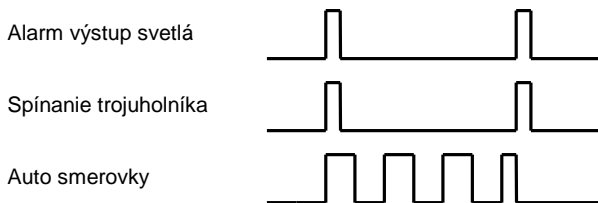

16 Kalibrácia času pre Mód 1 a 2

Vstupom do tejto voľby v programovej tabuľke sa začne kalibrácia nastavenia doby zopnutia kontaktu výstražného trojuholníka. Celý postup navolenia funkcie a kalibrácia:



- Zapnite zapaľovanie
 - Pre vstup do programovacieho režimu 7x stlačte servisné tlačidlo
 - Vypnite zapaľovanie
 - Navoliť 16 riadok tabuľky – 16x stlačiť servisné tlačidlo
 - Zapnite zapaľovanie
 - Podržaním stlačeného tlačidla sa spustí kalibrácia, podľa navoleného módu sa vyšle impulz na výstup svetiel, ktoré musí byť aspoň jedno pripojené ku kontaktu tlačidla výstražného trojuholníka.
 - Počas doby stlačenia tlačidla musia svetlá bliknúť 8x.
 - Vypnite zapaľovanie.
- Kalibrácia je ukončená.

FUNKCIA JE PRÍSTUPNÁ LEN PRI NASTAVENÍ PROG-8 NA MOD1, 2

9 Výstup na Kufor

Nastavenie doby trvania impulzu pre výstup na kufor. Pri nastavení hodnoty na *preklopenie* je na výstupe pri stlačení tlačidla **AUX** stálych +12 Volt dokiaľ sa tlačidlo **AUX** opätovne nestlačí.

10 Výstup na AUX

Nastavenie doby trvania impulzu pre prídavný výstup AUX. Pri nastavení hodnoty na *preklopenie* je výstup pri stlačení tlačidiel  a  pripojený na kostru dokiaľ sa obe tlačidlá opätovne nestlačia.

11 Akustický signál pri zapínaní/vypínaní alarmu

Táto voľba umožňuje nastaviť zvukovú signalizáciu pri aktivácií / deaktivácií alarmu pri manuálnom zapnutí prípadne pri automatickom zapnutí.

12 Výstup na kufor

Voľba nastavuje chovanie alarmu pri stlačení tlačidiel pre ovládanie otvorenia kufra. Pri voľbe s vypnutím alarmu a následným otvorením kufra je opätovné zapnutie alarmu nutné vykonať manuálne. Voľba bez vypnutia alarmu sa môže použiť v prípade ak výstupom Kufor sa ovláda iné zariadenie.

13 Automatické znovu zapnutie alarmu

Voľba nastavuje funkciu znovu zapnutia alarmu po 30 sekundách od vypnutia alarmu v prípade ak sa dvere, kufor automobilu neotvorili.

14 Kontrola otvorených dverí

Nastavenie kontroly otvorení dverí pri zapnutom zapaľovaní. Pri otvorených dverách alarm upozorní max. 10x bliknutím svetiel.

15 Zamykanie od zapaľovania

Pri nastavení tejto funkcie sa centrálné zamykanie aktivuje po zapnutí zapaľovania do 8 sekúnd. Po vypnutí zapaľovania sa dvere okamžite odomknú.

17 Pôvodné nastavenie

Nastaví všetky funkcie na prednastavenú hodnotu.

4 PREHĽAD VSTUPOV A VÝSTUPOV

4.1 Vstup otrasového snímača

Napájanie (+12 V) pre otrasový snímač je prítomné počas celej doby. Vstup reaguje na ukostrenie.

4.2 Vstup pre prídavný snímač

Napájanie (+12 V) pre prídavný snímač je prítomné len počas aktívneho stráženia. Pri vypnutí alarmu sa vypína taktiež napájacie napätie snímača. Vstup reaguje na ukostrenie.

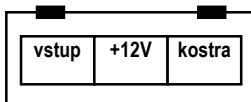

Pohľad na konektor snímačov systémovej jednotky – pohľad z predu

4.3 Aktivačné vstupy dverí a kapoty.

Vstupy reagujúce na ukostrenie.

4.4 Vstup od zapalovania +15

Vstup sa pripája na spínaciu skrinku a vodič +15 (zapalovanie)

4.5 Blokovací výstup

Pri aktivovanom alarme - počas stráženia, pri PANIC poplachu a poplachu od aktivačných vstupov je tento výstup pripojený na kostru (Obr.5). Umožňuje pracovať s prúdom do -250 mA, čo je dostatočné na zopnutie napr. blokovacieho relé.

4.6 Výstup na PAGER

Pri akomkoľvek poplachu sa do 5 sekúnd aktivuje výstup pripojením na kostru (Obr.9). To umožňuje zopnúť prídavné zariadenia napr. vysielač pre PAGER, GSM hlásič apod. s odberom prúdu do -1 Amp. Zopnutie trvá počas celej doby poplachu (30 sek.)

4.7 Výstup na KUFOR

Výstup sa pri aktivácii pripojí na +12V (Obr.8) počas nastavenej doby v PROG. tabuľke č.9

4.8 Výstup prídavný AUX

Výstup sa pri aktivácii pripojí na kostru počas nastavenej doby v PROG. tabuľke č.10. Umožňuje pripojenie relé alebo zariadenia s prúdom do -1 Amp.

4.9 Výstup SIRENA

Na výstup sa podľa nastaveného režimu (PROG tabuľka č.5) pripája +12V

4.10 Výstupy na svetlá

Tieto výstupy sú reléové so spínaním na spoločný vstup COM (Obr.7). Je teda možné spínať svetlá spínaním na kosť, prípadne pripájaním na +12 V. Funkcia zopnutí sa nastavuje podľa PROG tabuľky č.8 a 16.

4.11 Výstupy na centrálne zamykanie

K dispozícii sú kompletne kontakty dvoch relé, to umožňuje variabilné pripojenie centrálnej jednotky (Obr.1-4). Samotné doby spínania relé je možno nastaviť v PROG tabuľke č.1 a 2.

Príklady zapojení výstupov CZ:

Obr.1 Zapojenie na centrálne zamykanie so spínačom v predných dverách automobilu.

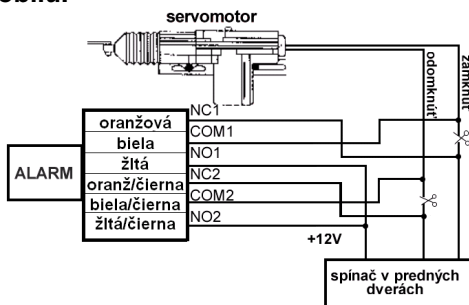

Obr.2 Zapojenie na centrálne zamykanie so spínačom v obidvoch dverách. Je potrebný motor na riadenie.

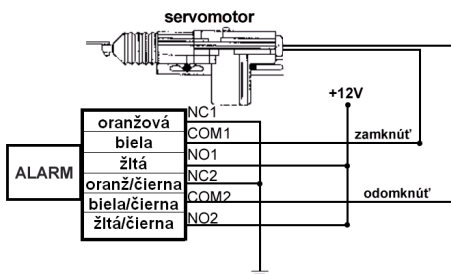

Obr.3 Zapojenie na pneumatické centrálné zamykanie, ktoré ovláda spínač (4 sekundové impulzy)

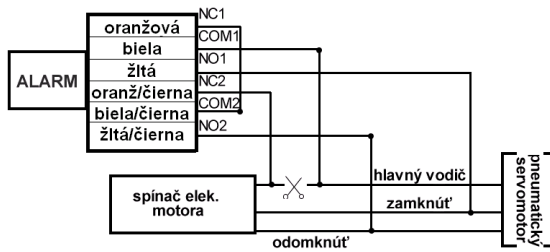

Obr.4 Zapojenie na riadiacu jednotku univerzálneho centrálného zamykania ovládanú záporným impulzom.

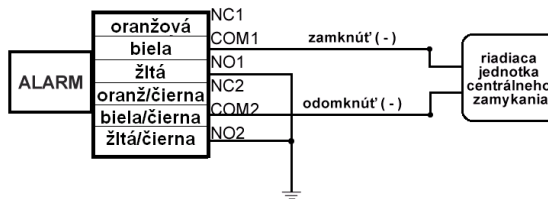

Použite relé dodávané k alarmu.

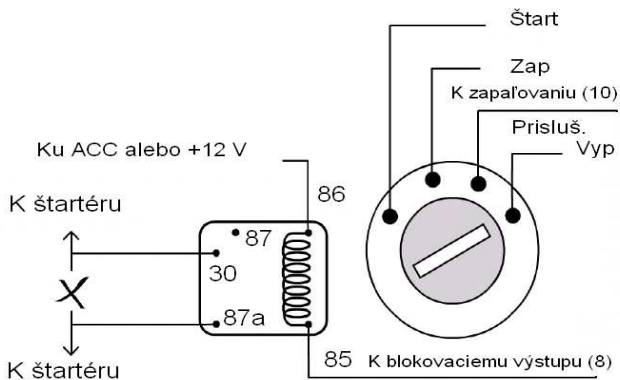

Obr.5 Zapojenie blokovacieho relé

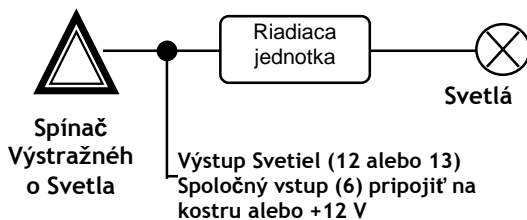

Obr. 6 Príklad zapojenia ovládania svetiel pomocou spínača výstražného svetla

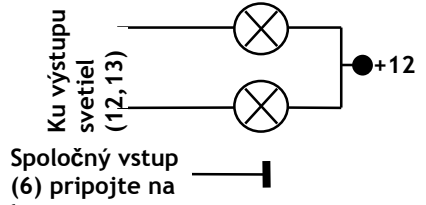
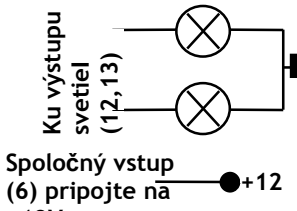

Obr. 7 Príklad zapojenia svetiel

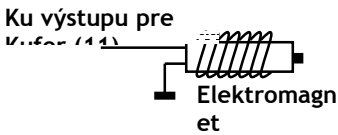

Obr. 8 Zapojenie otvorenia Kufor

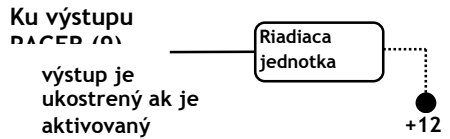

Obr. 9 Použitie výstupu DACER

SCHÉMA ZAPOJENIA ALARMU

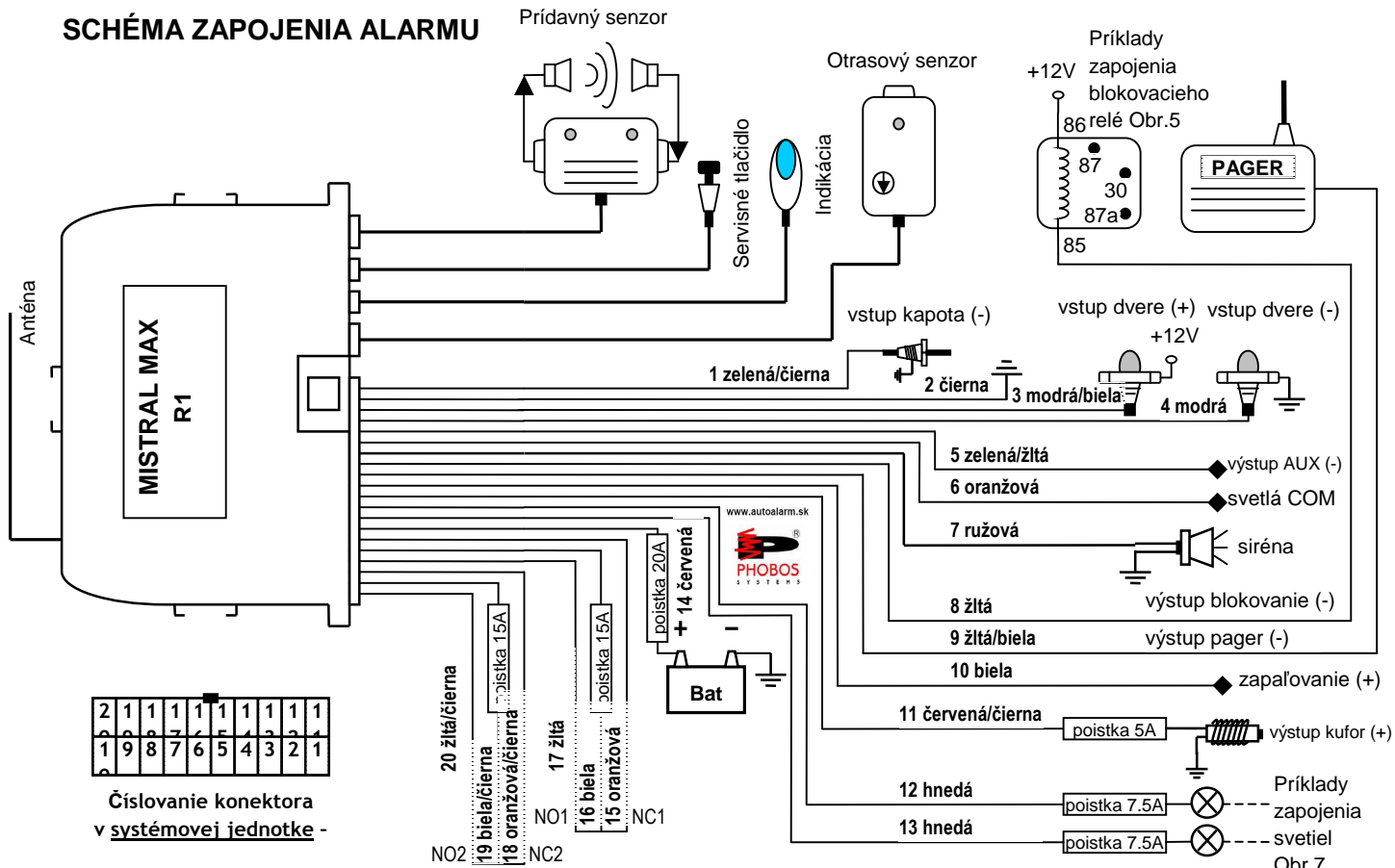

2	1	1	1	1	1	1	1	1	1	1	1	1	1	1	1	1	1	1	1
1	9	8	7	6	5	4	3	2	1										

Číslovanie konektora v systémovej jednotke -

odomykanie zamykanie
Príklady zapojení CZ Obr.1, 2, 3, 4.

www.autoalarm.sk

