

# UNIVERZÁLNÍ DÁLKOVÉ OVLÁDÁNÍ NOXON T3

## 1. Zamykání:

Stiskněte tlačítko se znakem zamčení. Směrová světla jednou bliknou, dioda začne blikat, výstup pro dovření oken bude aktivní po dobu 30ti sekund nebo bude zablokován imobilizační okruh (viz. bod 6)

## 2. Odemykání:

Stiskněte tlačítko se znakem odemčení. Směrová světla 2x bliknou. Dioda přestane blikat. Imobilizér se deaktivuje (volitelné)

## 3. Vyhledání vozu:

V době, kdy je auto zamčené, stiskněte tlačítko zamčení. Směrová světla 10x bliknou.

## 4. Otevření kufru:

Stiskněte tlačítko 3 (kufr) na cca 2 sekundy. Otevře se kufr a směrová světla 3x bliknou. Stiskněte tlačítko 1 na 2 sekundy, kufr se otevře, směrová světla 3x bliknou.

## 5. Nastavení:

Pro nastavení délky impulzu centrálního zamykání na 0,5s nebo 3s vložte propojku na požadovanou pozici, viz. schéma (Tovární nastavení 0,5s)  
Pro nastavení výstupu pro odskok kufru + nebo - vložte propojku na požadovanou pozici, viz. schéma (Tovární nastavení +)

## 6. Výstup -250mA:

Výstup se aktivuje spolu s uzamčením CZ. Může pracovat ve dvou režimech: dovírání el. oken/ imobilizér.

*Výběr režimu:*

- Stiskněte současně tlačítko 1+2 na 5 sekund, směrová světla 3x bliknou, systém bude pracovat v režimu automatického dovírání oken. Tzn. na vodiči bude 30ti sekundový impulz, použitelný pro dovření oken u vozů s funkcí „Komfort“
- Stiskněte současně tlačítko 1+2 na 5 sekund, směrová světla bliknou 5x, systém je nastaven do režimu imobilizéru. Na vodiči bude trvalý signál po celou dobu uzamčení vozu.

## 7. Kódování nového ovladače

Stiskněte tlačítko učení uvnitř řídicí jednotky. Světla se rozsvítí. Stiskněte jakékoliv tlačítko nového ovladače. Světla zhasnou, ovladač je nakódován. Do jednotky je možné naučit max. 4 ovladače. Naučení pátého ovladače vymaže první naučený ovladač.



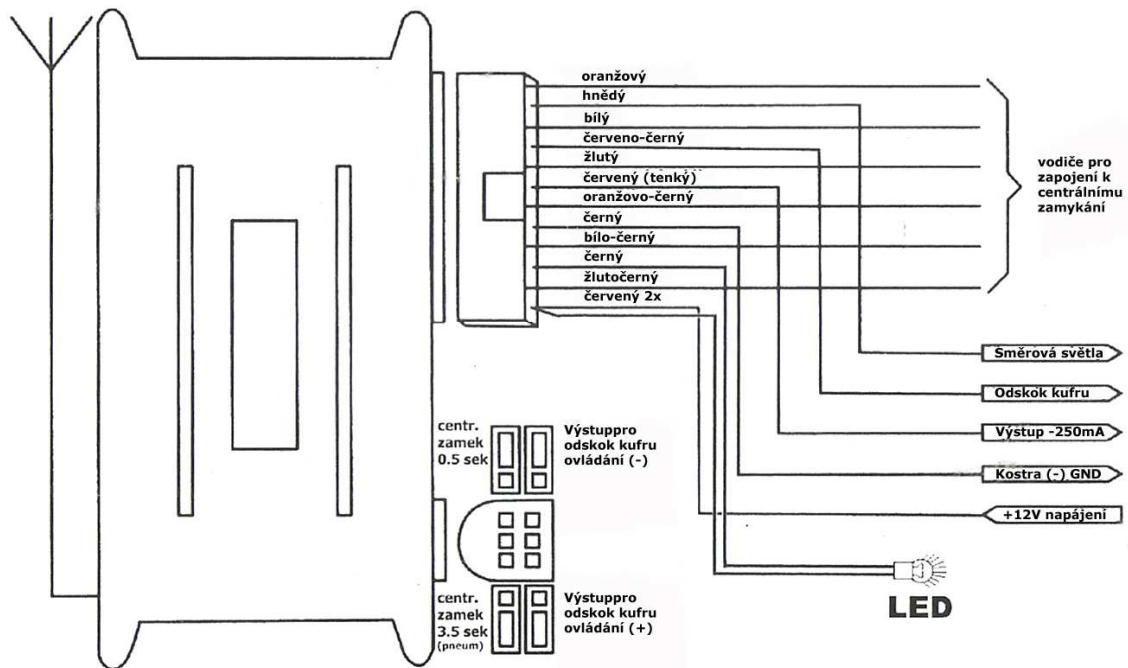

POZOR: Při zapojení výstupu pro odskok kufru přímo na motorek je nutné použít relé!

