

MODULÁRNÍ AUTOALARM



MONTÁŽNÍ MANUÁL



www.levnealarmy.cz



LevneAlarmy.cz

Dálkový ovladač

Tlačítko	Zapnuté	Vypnuté	Zapnuté zapaľovanie
I - krátky stisk	Vypnutí alarmu	Zapnutí alarmu	
I - delší stisk (3s)	Panic	Panic	
II - delší stlačení (2s)	Otevření kufru	Otevření kufru	
I + II – krátké stlačení	Tiché vypnutí	Tiché zapnutí	
I + II – delší stlačení (2s)	Vyhledání vozu	Vyhledání vozu	
II (krátce) a potom I- podle potřeby	AUX	AUX	AUX

PROGRAMOVÁNÍ

Pozn.: I po výpadku napájení alarmu, zůstanou veškerá nastavení zachována.

PROGRAMOVÁNÍ dálkových ovladačů

1. Vypněte alarm
2. Zapněte zapalování
3. Během 5 sekund stlačte servisní tlačítko 6x.
4. Siréna bude houkat 2 sekundy
5. Během dalších 10 sekund stlačte některé tlačítko na prvním dálkovém ovladači
6. Siréna bude houkat 1 sekundu a světla 2x bliknou pro potvrzení naprogramování prvního ovladače do alarmu.
7. Během dalších 10 sekund stlačte libovolné tlačítko na druhém ovladači.
8. Siréna houkne na 1 sekundu a světla 2x bliknou pro potvrzení naprogramování druhého ovladače.
9. Po naprogramování druhého ovladače se automaticky ukončí programovací režim.

Do alarmu je možné naprogramovat max. 2 ovladače stejného typu. **Není možné kombinovat 2 a 4 tlačítkové ovladače!**

Programovací režim se automaticky ukončí když:

- 1) vypnete zapalování (siréna houkne na 2 sekundy)
- 2) v průběhu deseti sekund nedojde k stlačení žádného tlačítka na ovladači

Po naprogramování prvního ovladače se automaticky vymažou kódy předcházejících ovladačů.

Nastavení volitelných funkcí

Programovací menu funkcí:

Pořadí	Pípnutí	Funkce	1-pípnutí	2-pípnutí	3-pípnutí
1.	1x	Tiché zap. / vyp.	ZAPNUTÉ	VYPNUTÉ	
2.	2x	Vypnutí otřesového senzoru	VYPNUTÉ	PRVNÍ	OBĚ
3.	3x	Zapínání posledními dveřmi	VYPNUTÉ	ZAPNUTÉ	
4.	4x	Zamykání se zapalováním	VYPNUTÉ	ZAPNUTÉ	Pouze zamknout
5.	5x	Impuls centrálního zamykání	1. impuls	2. impulsy (odemykací)	4 sekundy
6.	6x	Délka poplachu	30 sekund	60 sekund	
7.	7x	Zpoždění dveřních vstupů	VYPNUTÉ	ZAPNUTÉ	
8.	8x	Znovuzapnutí alarmu	VYPNUTÉ	ZAPNUTÉ	
9.	9x	Blokování startu	Zapnutý alarm	Vypnutý alarm	
10.	10x	Kontrola otevřených dveří	VYPNUTÉ	ZAPNUTÉ	
11.	11x	AUX	VYPNUTÉ	ZAPNUTÉ	

Postup při programování funkcí:

1. Vypněte alarm
2. Zapněte a vypněte zapalování
3. Během 5 sekund stlačte servisní tlačítko 3x.
4. Siréna houkne na 2 sekundy.
5. Během dalších 10 sekund stlačte Tlačítko **č.I** tolikrát, jaké je pořadové číslo funkce, kterou chcete změnit. Siréna pípne při každém stlačení tlačítka.
6. Po výběru funkce stlačte tlačítko **II**. Siréna potvrdí pořadí funkce příslušným počtem pípnutí.
7. Tlačítkem **č.I** změníte hodnotu požadované funkce. Siréna pípne 1x, 2x nebo 3x dle nastavené hodnoty.
8. Po nastavení požadované hodnoty stlačte tlačítko **č.II** pro potvrzení hodnoty. Po potvrzení se programovací režim automaticky ukončí a siréna houkne na 2 sekundy.

Chcete-li změnit další funkci musíte se vrátit do bodu 2..

Příklad:

Nastavení funkce č.4 na hodnotu „Pouze zamknout“

1. Vypněte alarm
2. Zapněte a vypněte zapalování
3. Během 5 sekund stlačte servisní tlačítko 3x.
4. Siréna houkne na 2 sekundy.
5. Během dalších 10 sekund stlačte tlačítko **č.I** – 4x. Siréna pípne při každém stlačení tlačítka.
6. Stlačte Tlačítko **č.II**. Siréna pípne 4x pro potvrzení vybrané funkce.
7. Stlačte Tlačítko **č.I** – 3x. Siréna pípne 3x .
8. Stlačte Tlačítko **č.II** pro potvrzení hodnoty. Po potvrzení se programovací režim automaticky ukončí a siréna houkne na 2 sekundy.

Chcete-li změnit další funkci musíte se vrátit do bodu 2...

Programovací režim se automaticky ukončí a siréna houkne na 2 sekundy když:

- vypnete zapalování
- po potvrzení hodnoty v bodě 8.
- v bodě 5. nestlačíte během 10 sekund tlačítko č.1.

Vysvětlivky k programovacím funkcím

1- Tiché zapínání a vypínání alarmu - (Tovární nastavení – ZAPNUTÉ)

ZAPNUTÉ -při zapínání alarmu pípne siréna 1x a při vypínání 2x.

VYPNUTÉ -při zapínání a vypínání alarmu se siréna vůbec neozve.

2- Vypnutí otřesového senzoru - (Tovární nastavení – VYPNUTÉ)

PRVNÍ -1. zóna otřesového senzoru se dočasně odstaví po třetím poplachu.

OBĚ -1. i 2. zóna otřesového senzoru se dočasně odstaví po třetím poplachu.

3- Zapínání posledními dveřmi - (Tovární nastavení – VYPNUTÉ)

ZAPNUTÉ -po vypnutí zapalování a zavření všech dveří se za 30s alarm automaticky zapne. Dojde-li v tomto intervalu k otevření a zavření dveří, začne 30s interval běžet znovu. Nedojde-li po vypnutí zapalování k otevření dveří (řidič sedí v autě), funkce se neaktivuje.

POZOR !

Při aktivaci této funkce dojde i k uzamčení centrálního zamykání!

4- Zamykání se zapalováním - (Tovární nastavení – VYPNUTÉ)

ZAPNUTÉ -Centrální zamykání se zamkne 3 sekundy po zapnutí zapalování. Centrální zamykání se zamkne i když jsou dveře otevřené. Po vypnutí zapalování se centrální zamykání automaticky odemkne.

Došlo-li k odemknutí centrálu při zapnutém zapalování, zamkne se stlačením pedálu brzdy.

VYPNUTÉ -zapnutí nebo vypnutí zapalování nebude mít žádný vliv na centrální zamykání.

Pouze zamknout - Centrální zamykání se zamkne 3 sekundy po zapnutí zapalování, po jeho vypnutí ale nedojde k odemknutí.

Došlo-li k odemknutí centrálu při zapnutém zapalování, zamkne se stlačením pedálu brzdy.

5- Impulz centrálního zamykání - (Tovární nastavení – 1. impulz)

1. impulz - alarm vyše 1 impulz při zamykání i odmykání CZ

2. impulzy - alarm vyše 1 impulz při zamykání a 2 impulzy při odemykání CZ

4 sekundy - alarm vyše 4-sekundový impulz při zamykání i odemykání CZ

6- Délka poplachu - (Tovární nastavení – 30 sekund)

30 sekund - siréna houká 30 sekund během jednoho cyklu poplachu

60 sekund - siréna houká 60 sekund během jednoho cyklu poplachu

7- Zpoždění dveřních vstupů - (Tovární nastavení – VYPNUTÉ)

VYPNUTÉ - nejsou-li správně zavřené dveře, kapota nebo kufr při aktivaci alarmu, siréna pípne 4x. Zóna, která je narušena, bude překlenuta. Po správném dovření kontaktu bude alarm reagovat i na aktivaci této zóny.

ZAPNUTÉ - nejsou-li správně zavřené dveře, resp. nezhasne stropní svítidla do 20-ti sekund od aktivace alarmu, pípne siréna 3x. Není-li správně dovřen kufrový nebo kapotový kontakt, pípne siréna 4x při aktivaci alarmu.

8- Automatické znovuzapnutí alarmu - (Tovární nastavení – VYPNUTÉ)

ZAPNUTÉ - nedojde-li do 30 sekund od vypnutí alarmu k otevření dveří, kapoty, kufru nebo zapnutí zapalování, systém se automaticky opět aktivuje.

9- Blokování startu - (Tovární nastavení – PRI ZAPNUTÉM ALARMU)

PRI ZAPNUTÉM ALARMU - blokování startu bude aktivní při zapnutém alarmu

PRI VYPNUTÉM ALARMU - blokování startu bude aktivní při vypnutém alarmu

POZOR!

Je-li součástí patice relé i ochranná usměrňovací dioda, zkontrolujte si správnou polaritu diody, aby nedošlo k poškození řídicí jednotky alarmu.

10- Kontrola otevřených dveří - (Tovární nastavení – VYPNUTÉ)

ZAPNUTÉ - otevřou-li se při zapnutém zapalování dveře, siréna 1x pípne a začnou blikat světla.

11- AUX - pomocný komfortní výstup - (Tovární nastavení – VYPNUTÉ)

VYPNUTÉ - Pokud stlačíte tlačítko II. a potom stlačíte a držíte stlačené tlačítko I. výstup AUX bude aktivní pokud nepustíte tlačidlo I.

ZAPNUTÉ - při zapínání vyšle alarm 30 sekundový impulz. Může se použít na dotáhnutí elektrických oken při zapnutí alarmu.

Vodič č.6 (KONEKTOR 2) musí být zapojený.

Schémata zapojení autoalarmu na centrální zamykání

1. Zapojení na centrální zamykání se spínačem v předních dveřích automobilu.

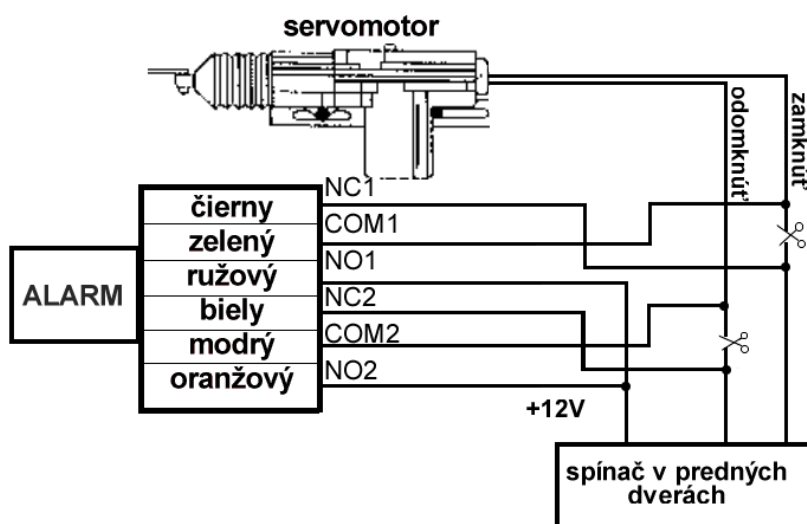

2. Zapojení k centrálnímu zamykání se spínačem v obou dveřích automobilu, je potřeba řídicí servomotor.

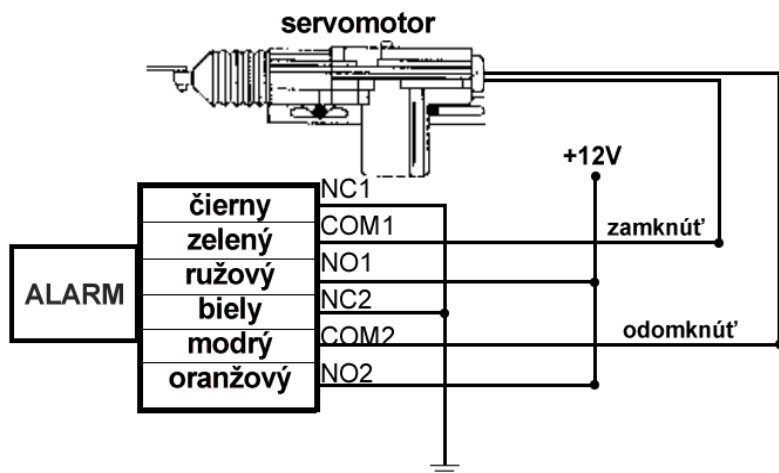

3 – Zapojení k pneumatickému centrálnímu zamykání, které ovládá spínač (4 sekundové impulzy)

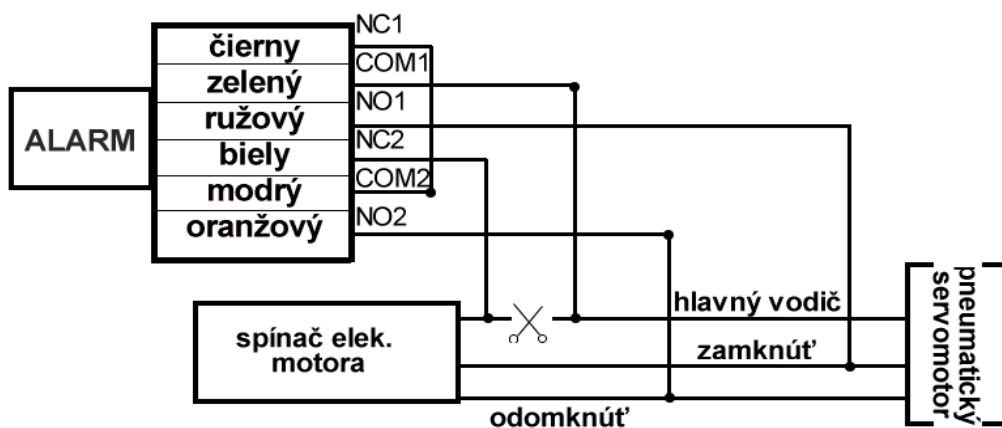

4 – Zapojení na řídicí jednotku centrálního zamykání ovládanou záporným impulzem.



SCHÉMA ZAPOJENIA AUTOALARMU - RADIX



Technické parametry:

Výkon - 9,8 mW

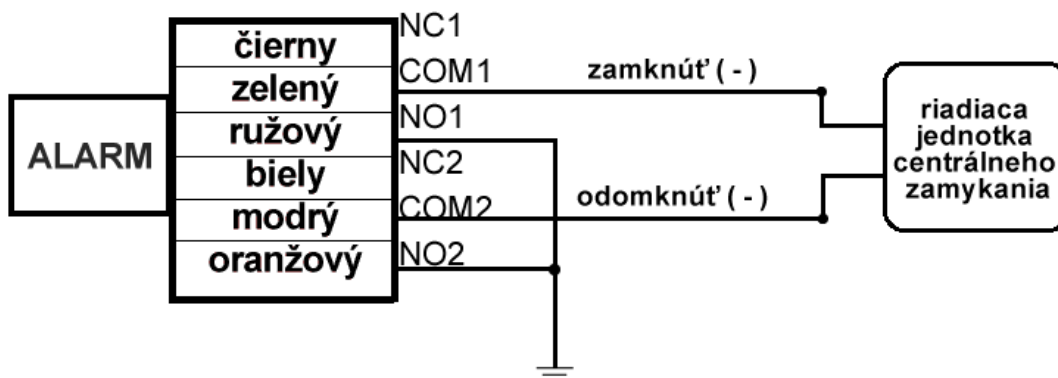
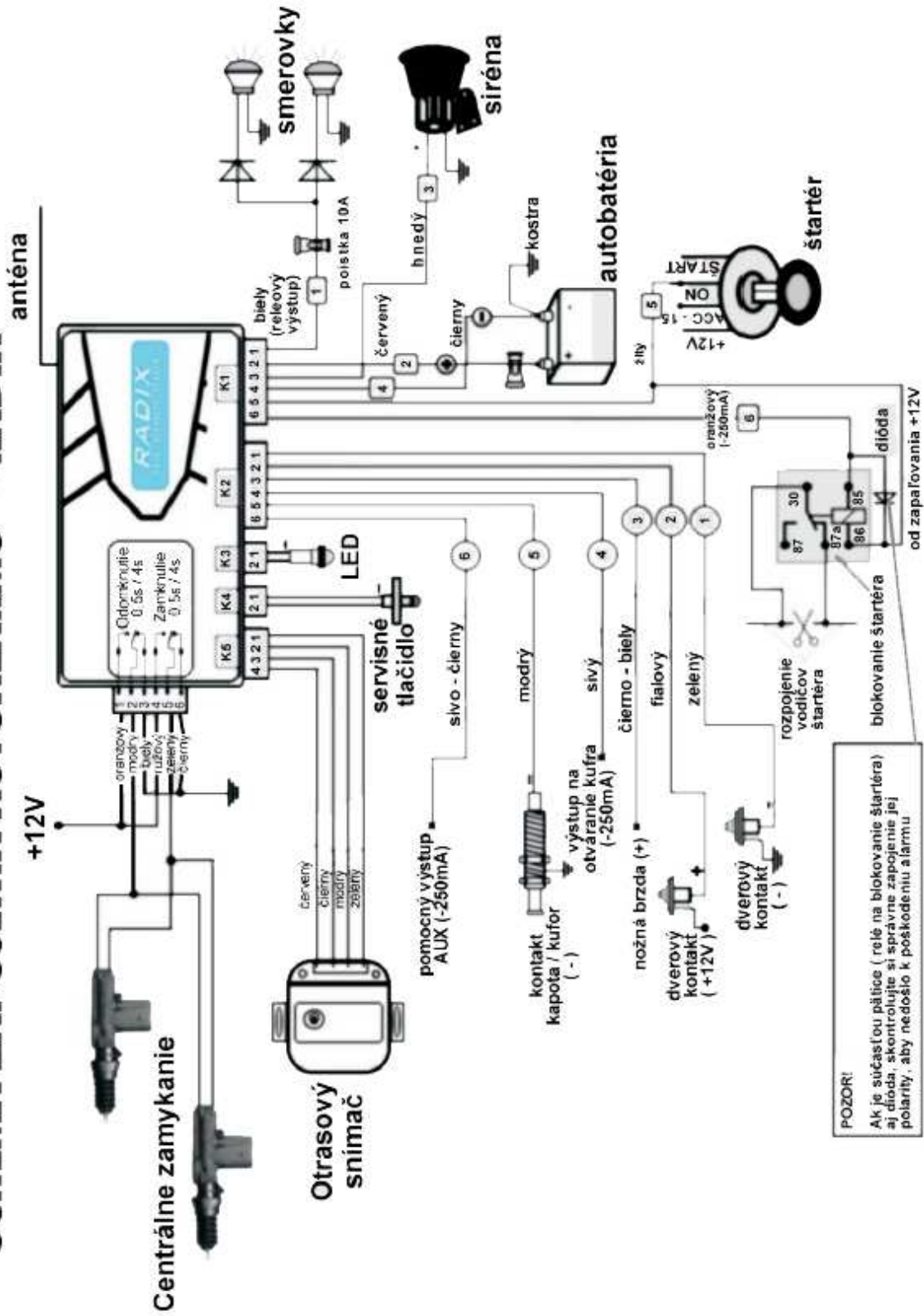
Frekvence - 433,92 MHz

